

**Documento di installazione per dispositivi di interlock con etilometro****Schema di collegamento:****Posizioni dei fusibili:**

Sotto la scatola dei fusibili del cruscotto

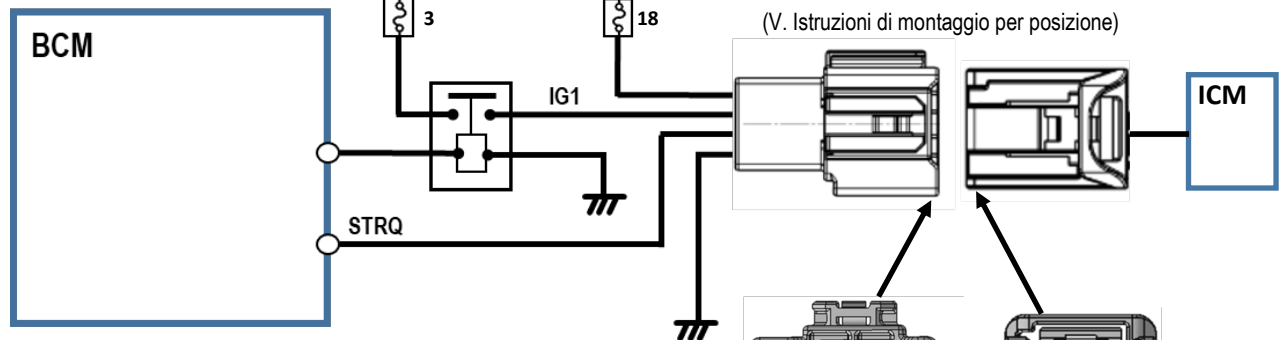
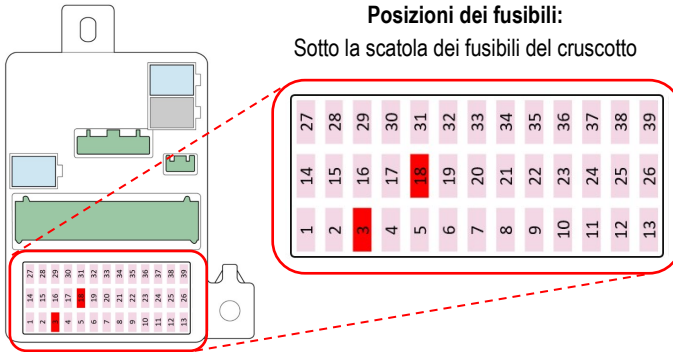

	Funzione	Posizione del collegamento
①	Alimentazione batteria (+B), non bloccante (Fusibile 18 - limite 10A)	Connettore perno 1 di 4 (maschio)
②	Potenza di accensione (IG1) (Veicolo pronto) (Fusibile 3 - limite 10A)	Connettore perno 2 di 4 (maschio)
③	Funzionamento motore (segnale di avvio) Impedisce al veicoli di avviarsi se il circuito è aperto. (STRQ)	Connettore perno 3 di 4 (maschio) Connettore perno 3 di 4 (femmina)
④	Messa a terra	Connettore perno 4 di 4 (maschio)

Rischi di sicurezza al momento dell'installazione e punti da considerare

Durante l'installazione su veicoli dotati di airbag, assicurarsi di non installare mai nessun dispositivo o cablaggio in un luogo che potrebbe interferire con il funzionamento dell'airbag o con le parti di copertura dell'airbag. In caso di emergenza, questo può avere un impatto serio sui passeggeri.

Durante l'installazione di un dispositivo di interlock con etilometro sul cruscotto, installarlo in maniera tale che non interferisca con la vista del conducente o con i comandi del veicolo.



Istruzioni di montaggio:

(RHD)

Posizione del punto di collegamento:

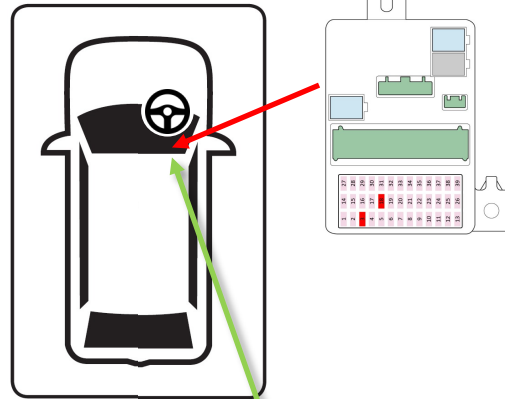

Filo a 4 poli al connettore fili

Punto di visuale

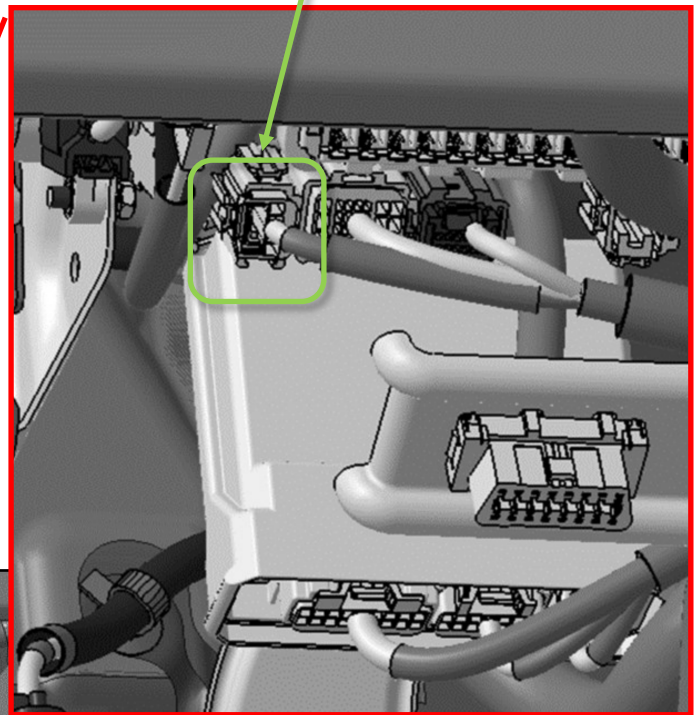
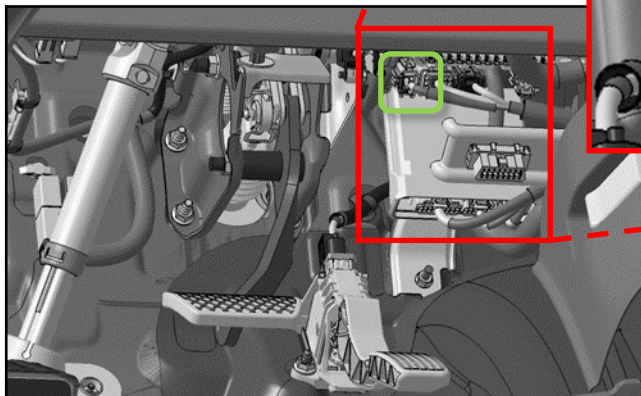



Istruzioni di montaggio:

(LHD)

Posizione del punto di collegamento:

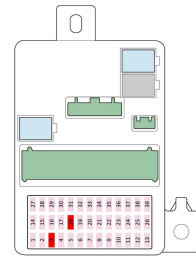
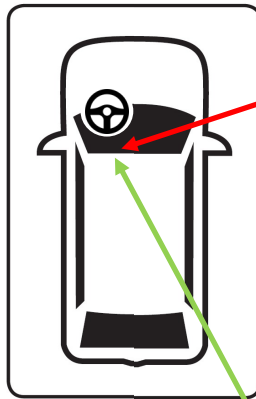
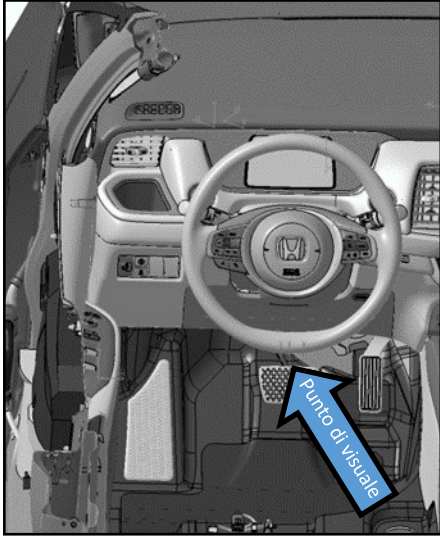

Filo a 4 poli al connettore fili

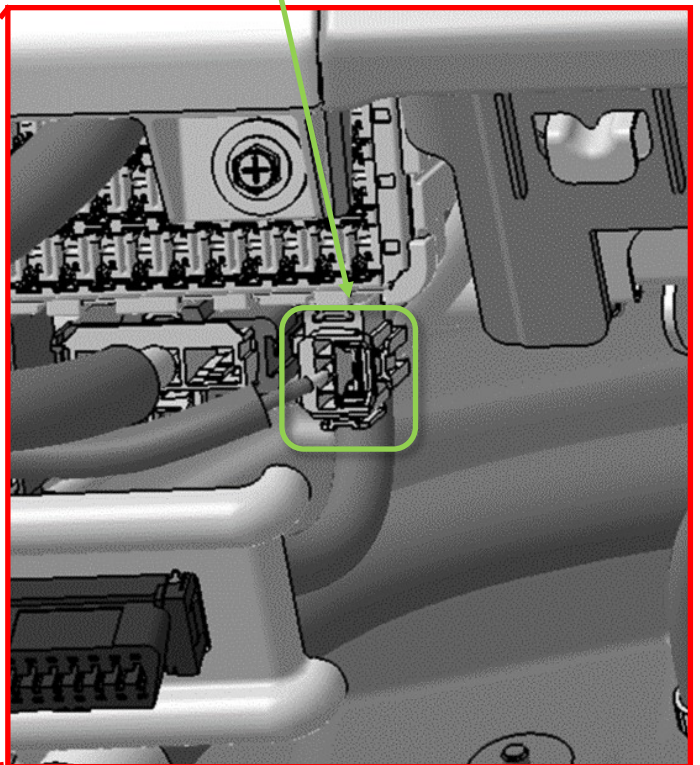

Punto di visuale

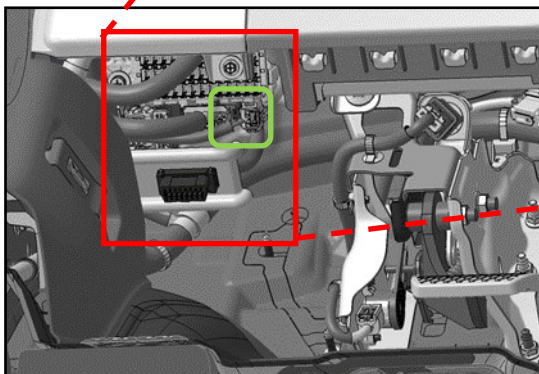

**Punto di collegamento:**

Filo a 4 poli al connettore fili

Scollegare il connettore e realizzare i collegamenti tra i connettori maschio e femmina con i connettore e terminali compatibili realizzati da YAZAKI.

Tipo di connettore: YAZAKI

7186-8849 (maschio)

7187-8854 (femmina)

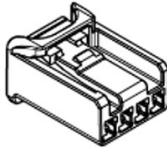
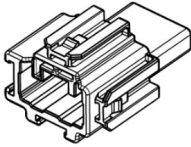

Terminali maschio*

Terminali femmina*

7114-7386-02 (S)

7116-7389-02 (S)

7114-7387-02 (M)

7116-7390-02 (M)

7114-7388-02 (L)

7116-7391-02 (L)

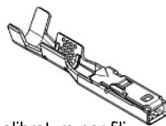
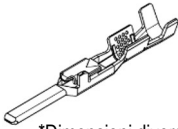

*Dimensioni diverse per scala di calibrature per fili

Rimozione pannello:

Viene mostrato lato dx; il lato sx. è un'immagine a specchio.

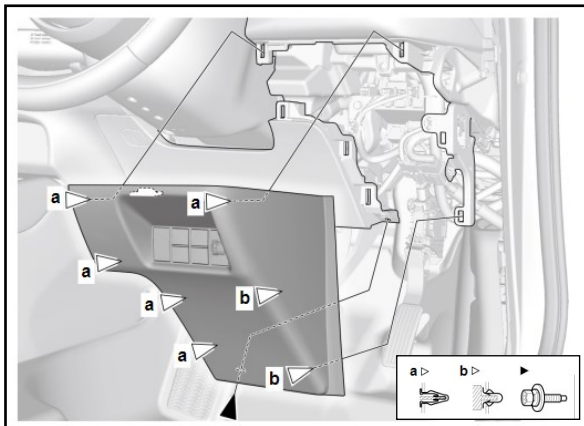
**Modifica del funzionamento veicolo:**

Nessuna modifica applicabile.

Posizione di montaggio del dispositivo palmare di interlock con etilometro e unità di controllo di interlock con etilometro:**Posizione di installazione raccomandata:**

Installare in una posizione che non interferisca con le operazioni di guida o con la visibilità.

Posizioni in cui non deve essere installato:

Non installare nell'area d'impiego dell'airbag.