

**Dokument instalacji blokad alkoholowych****Schematy połączeń:****Lokalizacja bezpiecznika:**

Skrzynka bezpieczników pod pokrywą silnika

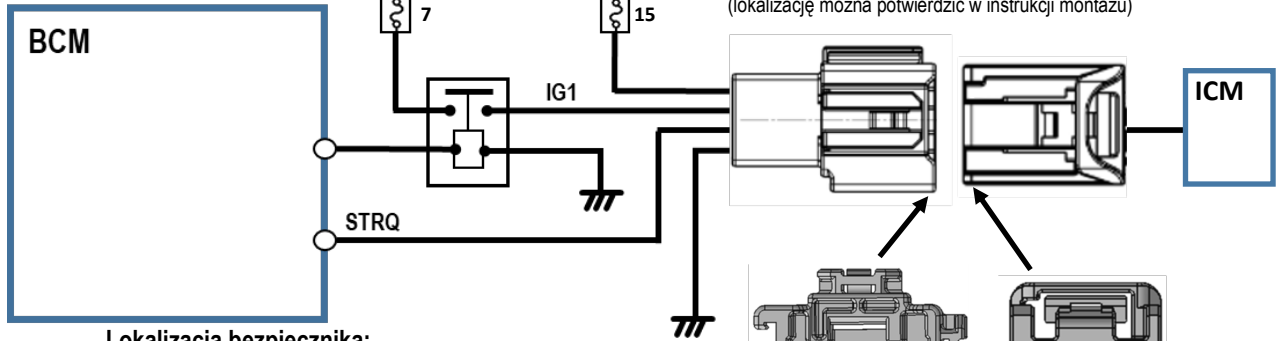

1	13
2	14
3	15
4	16
5	17
6	18
7	19
8	20
9	21
10	22
11	23
12	24

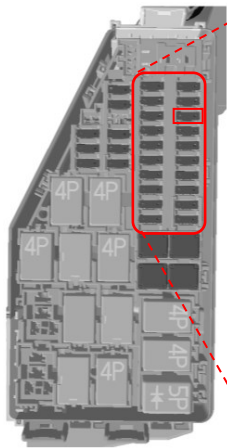
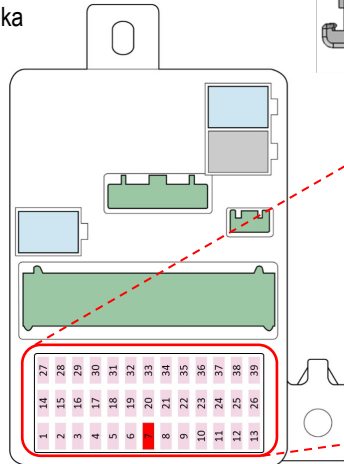

Skrzynka bezpieczników pod deską rozdzielczą

1	27	28	29	30	31	32	33	34	35	36	37	38	39
14	15	16	17	18	19	20	21	22	23	24	25	26	
2	3	4	5	6	7	8	9	10	11	12	13		

**Złącze 4-stykowe z przewodem**

(lokalizację można potwierdzić w instrukcji montażu)

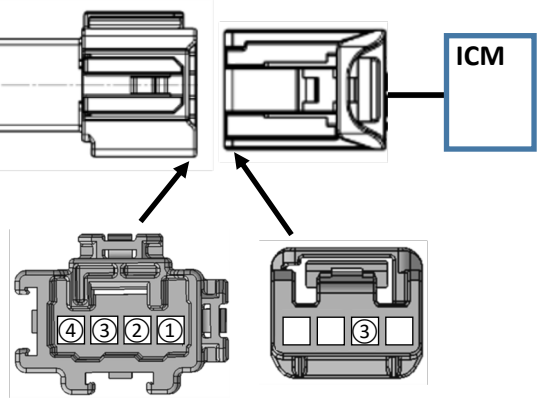

	<b>Funkcja</b>	<b>Miejsce połączenia</b>
①	Zasilanie akumulatora (+B), bez blokowania (Bezpiecznik 15 - Skrzynka bezpieczników pod pokrywą silnika - limit 10 A)	Styk 1 złączki 4-stykowej (męski)
②	Zasilanie zapłonu (IG1) (pojazd gotowy) (Bezpiecznik 7 - Skrzynka bezpieczników pod deską rozdzielczą - limit 10 A)	Styk 2 złączki 4-stykowej (męski)
③	Praca silnika (sygnał rozruchu) (STRQ) Uniemożliwia rozruch pojazdu, jeśli obwód jest otwarty.	Styk 3 złączki 4-stykowej (męski) Styk 3 złączki 4-stykowej (żeński)
④	Uziemienie	Styk 4 złączki 4-stykowej (męski)

**Zagrożenia dla bezpieczeństwa podczas instalacji i kwestie, które należy uwzględnić**

Podczas instalowania w pojazdach wyposażonych w poduszki powietrzne nigdy nie należy instalować żadnych urządzeń lub okablowania w miejscu, które mogłoby zakłócać działanie pokrowy poduszki powietrznej lub jej elementów.

W razie wypadku może to mieć poważny wpływ na pasażerów.

W przypadku montażu urządzenia blokady alkoholowej na desce rozdzielczej należy zainstalować je w taki sposób, aby nie zasłaniało widoku kierowcy na drogę lub przyrządy sterowania.



Instrukcja montażu:  
(kierownica po prawej stronie)  
Miejsce punktu podłączenia:

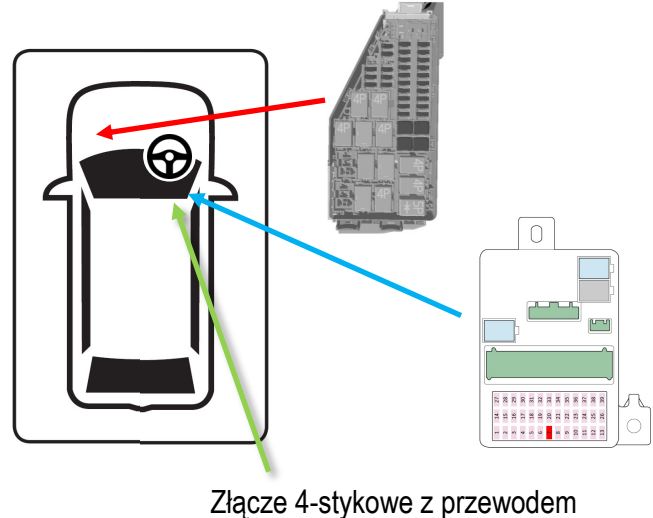
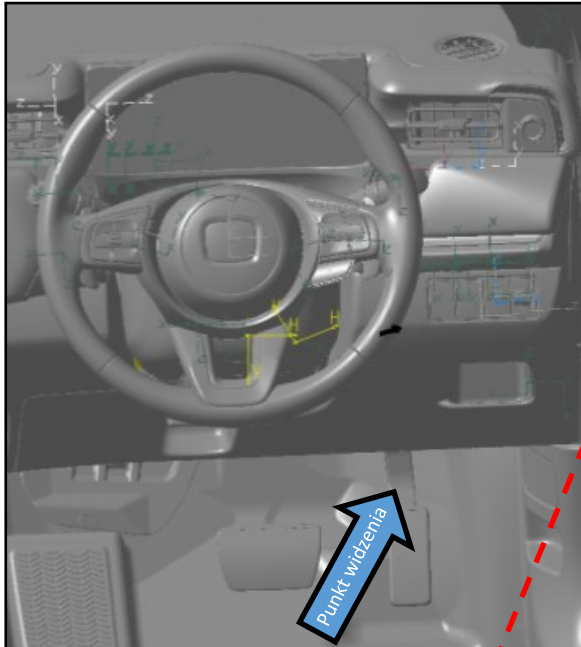

Złącze 4-stykowe z przewodem

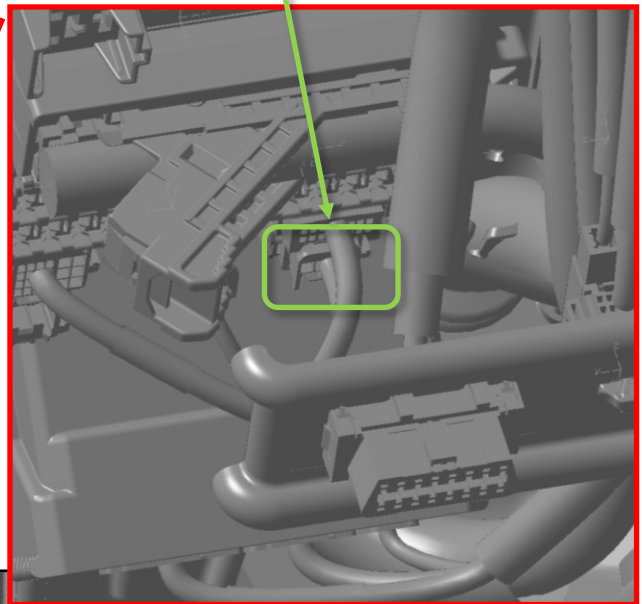

Punkt widzenia

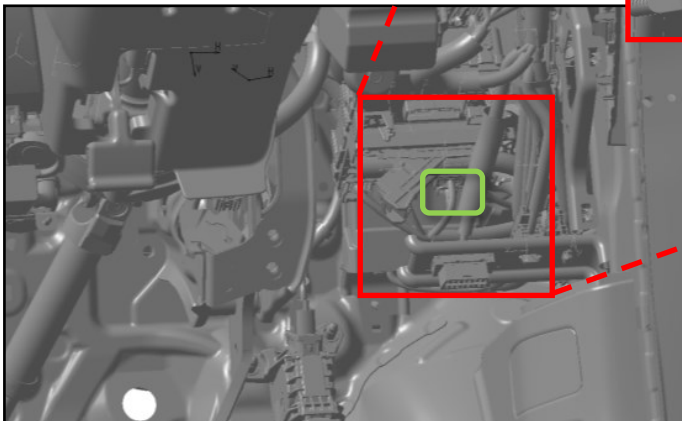



**HONDA**

e:Ny1 EV 2023- (RS1)

Instrukcja montażu:  
(kierownica po lewej stronie)

Miejsce punktu podłączenia:

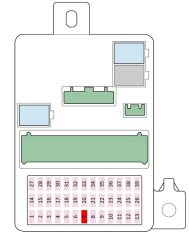
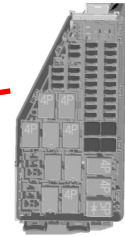
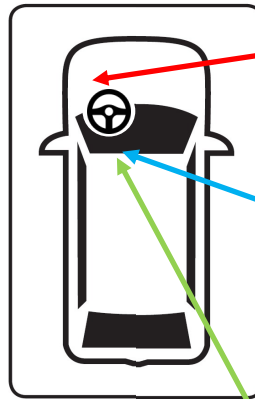
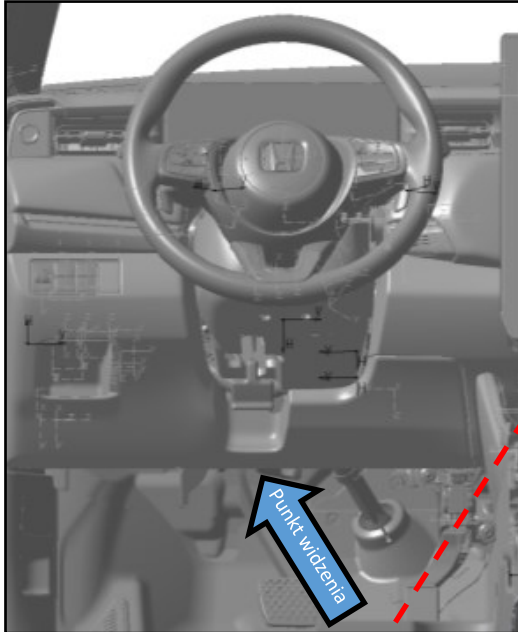

Złącze 4-stykowe z przewodem

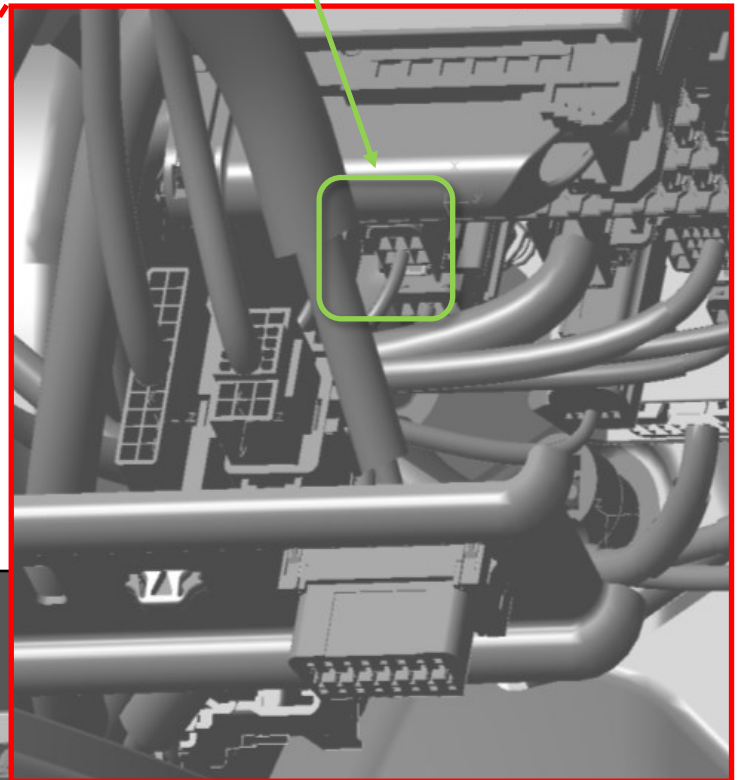

Punkt widzenia

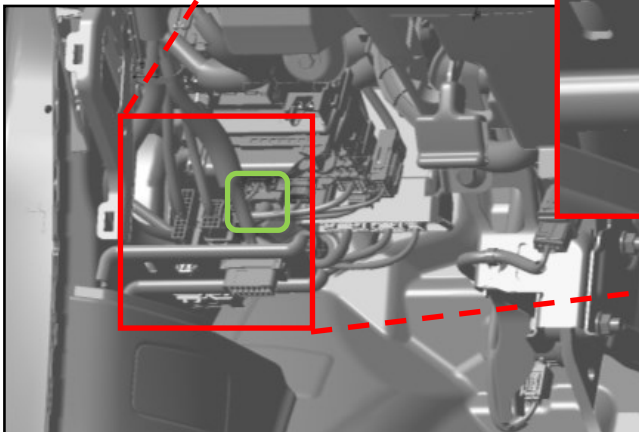

**Punkt podłączenia:**

Złącze 4-stykowe z przewodem

Odłącz złączkę i połącz złączki męskie i żeńskie z odpowiednimi złączkami i zaciskami firmy YAZAKI.

**Typ złączki: YAZAKI**

7186-8849 (męski)

7187-8854 (żeński)

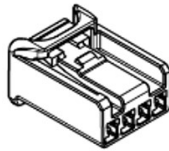
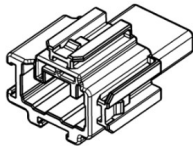

Styki męskie\*

Styki żeńskie\*

7114-7386-02 (S)

7116-7389-02 (S)

7114-7387-02 (M)

7116-7390-02 (M)

7114-7388-02 (L)

7116-7391-02 (L)

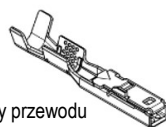
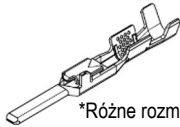

\*Różne rozmiary wg średnicy przewodu

**Demontaż panelu:**

Pokazana wersja prawostronna, wersja lewostronna jest lustrzanym odbiciem.

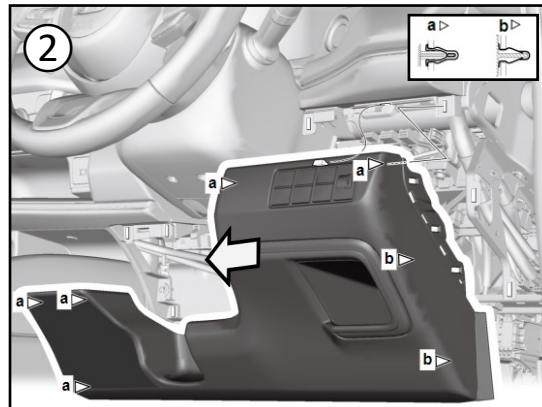
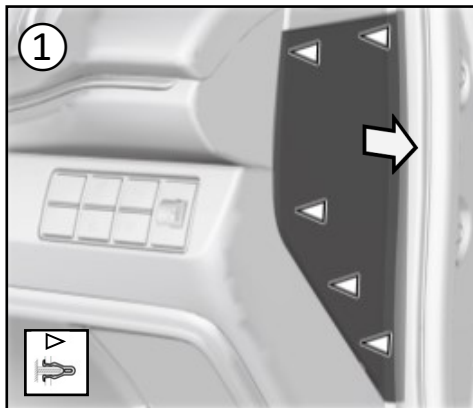
**Modyfikacja działania pojazdu:**

Nie dotyczy.

**Pozycja montażu zestawu z blokadą alkoholową i zespołu sterującego blokadą alkoholową:****Zalecana pozycja instalacji:**

Należy zainstalować w pozycji, która nie zakłóca pracy podczas jazdy ani nie ogranicza widoczności.

**Miejsca, w których nie wolno montować urządzenia:**

Nie wolno montować w obszarze detonacji poduszki powietrznej.