

**Installasjonsdokument for alkolåser****Koblingsskjema:**

Plassering av sikringer: Sikringsboks under panseret

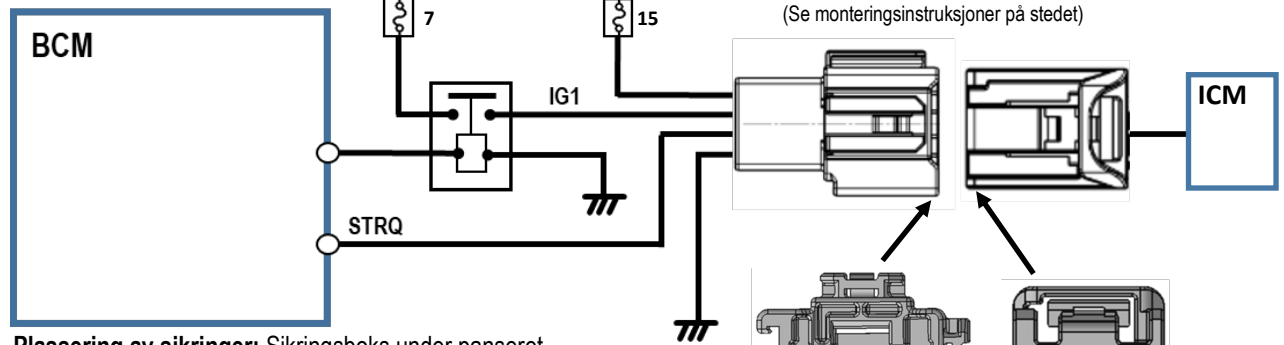

1	13
2	14
3	15
4	16
5	17
6	18
7	19
8	20
9	21
10	22
11	23
12	24

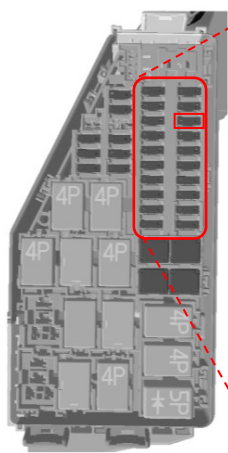
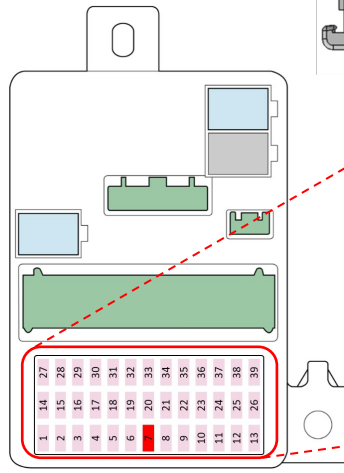

Sikringsboks under instrumentpanelet

1	14	27	28	29	30	31	32	33	34	35	36	37	38	39
2	15	16	17	18	19	20	21	22	23	24	25	26		
3	1	2	3	4	5	6	7	8	9	10	11	12	13	

	Funksjon	Plassering av tilkobling
①	Batteritilførsel (+B), ikke-blokkerende (Sikring 15 - Sikringsboks under panseret - grense 10 A)	Pinne 1 av 4 pinner tilkobling (hann)
②	Tenning strøm (IG1) (kjøretøy klart) (Sikring 7 - Sikringsboks under instrumentpanelet - grense 10 A)	Pinne 2 av 4 pinner tilkobling (hann)
③	Motordrift (startsignal) (STRQ) Forhindrer at kjøretøyet kan starte hvis kretsen er åpen.	Pinne 3 av 4 pinner tilkobling (hann) Pinne 3 av 4 pinner tilkobling (hunn)
④	Jord	Pinne 4 av 4 pinner tilkobling (hann)

Sikkerhetsfare ved installasjon og elementer som må vurderes

Ved installasjon i kjøretøy som er utstyrt med kollisjonsputer må det påses at det aldri installeres noen enheter eller ledninger på stedet som kan påvirke kollisjonsputens dekseldeler eller kollisjonsputedriften. I nødtilfeller kan det ha en alvorlig innvirkning på passasjerene.

Ved installasjon av alkolåsenheten på instrumentpanelet installeres den slik at den ikke påvirker førerens utsikt eller kjøretøyets kontroller.



Instruksjoner for montering:

Høyre ratt (RHD)

Plassering av tilkoblingspunkt:

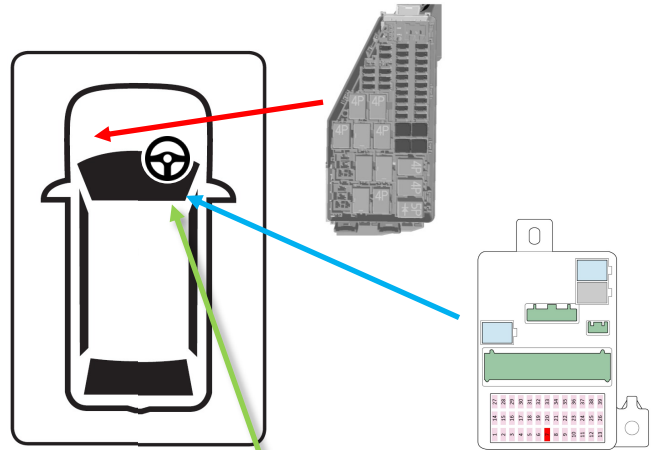
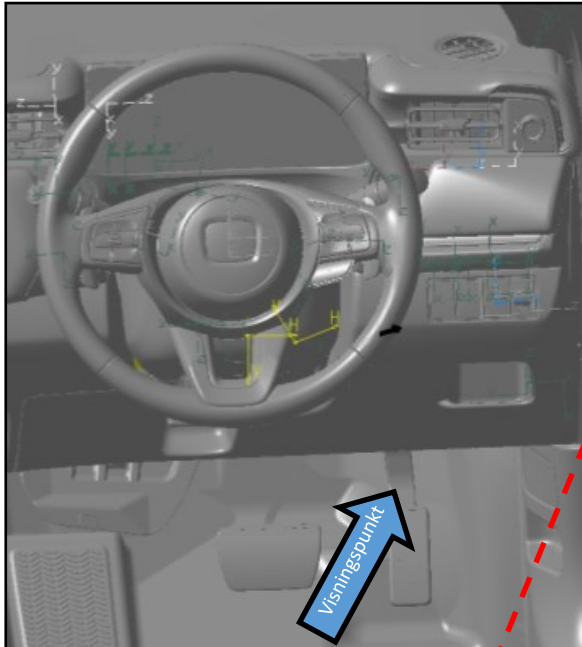

4-pins ledning til ledningskontakt

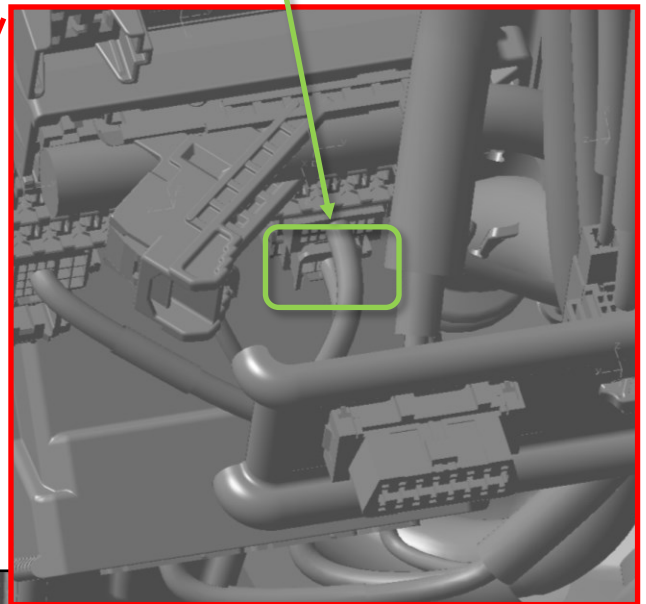

Visningspunkt

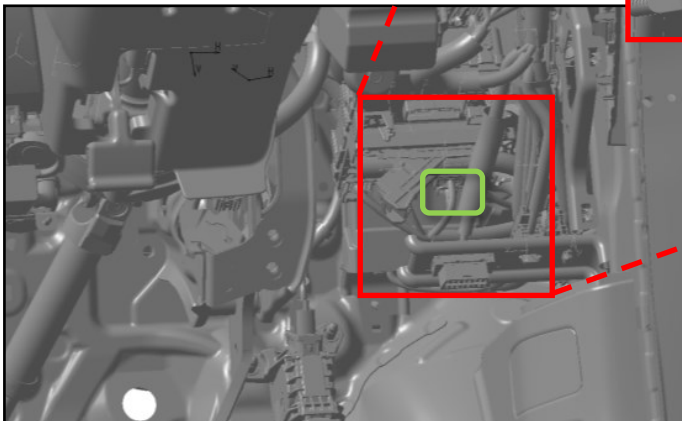



Tilkoblingspunkt:

4-pins ledning til ledningskontakt

Koble fra kontakten og utfør tilkoblinger mellom hann- og hunn-kontaktene med compatible kontakter og terminaler som er laget av YAZAKI.

Kontakttype: YAZAKI

7186-8849 (hann)

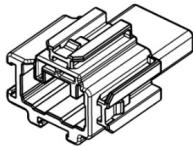

Hann-terminaler*

7114-7386-02 (S)

7114-7387-02 (M)

7114-7388-02 (L)

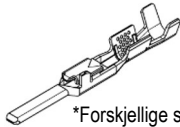

7187-8854 (hunn)

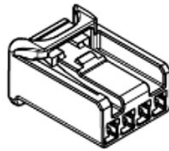

Hunn-terminaler*

7116-7389-02 (S)

7116-7390-02 (M)

7116-7391-02 (L)

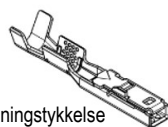

*Forskjellige størrelser på ledningstykkelser

Fjerning av panel:

Høyre ratt vist, venstre ratt er et speilbilde.

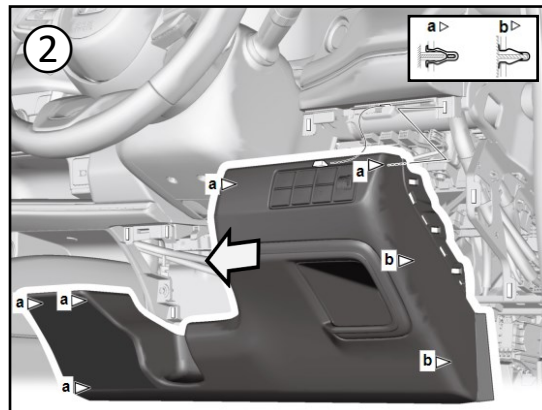
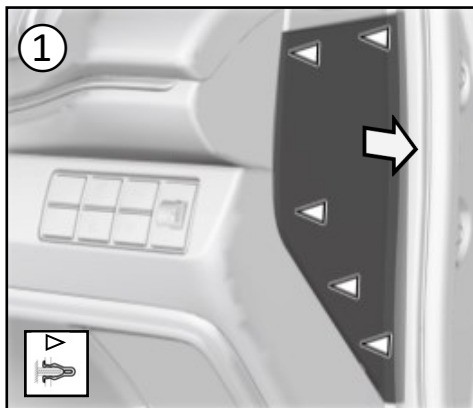

Modifisering av kjøretøydrift:

Ikke aktuelt.

Monteringsposisjon for alkolås-håndsettet og alkolås-kontrollenheten:

Anbefalt monteringsposisjon:

Monter på et sted som ikke påvirker kjøreoperasjoner eller utsikt.

Posisjoner der de ikke skal monteres:

Ikke monter i utløsingsområdet for kollisjonsputen.