

**Telepítési útmutató alkoholszondás indításgátlóhoz****Csatlakozási rajz:**

Biztosíték helye: Motortéri biztosítékdoboz

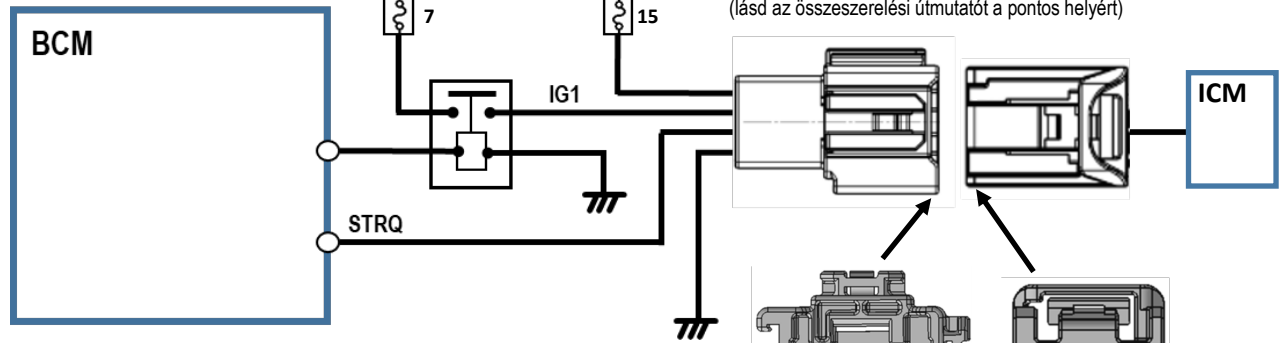

1	13
2	14
3	15
4	16
5	17
6	18
7	19
8	20
9	21
10	22
11	23
12	24

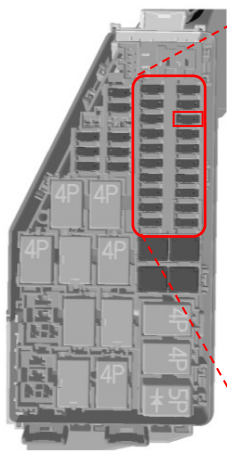
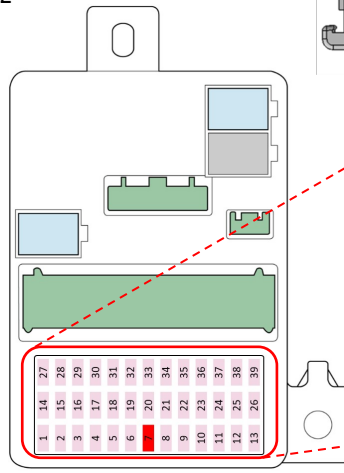

Műszerfal alatti biztosítékdoboz

14	27	28	29	30	31	32	33	34	35	36	37	38	39
1	2	3	4	5	6	7	8	9	10	11	12	13	

	Funkció	Csatlakozás pozíciója
①	Akkumulátor ellátás (+B), nem blokkolás (15- biztosíték - Motortéri biztosítékdoboz - korlát 10 A)	4 tűs csatlakozó (dugó) 1. tűje
②	Gyújtás (IG1) (Jármű készenlét) (7. biztosíték - Műszerfal alatti biztosítékdoboz - korlát 10 A)	4 tűs csatlakozó (dugó) 2. tűje
③	Motor működése (Indítás jel) (STRQ) Ha az áramkör nyitott, leltja a jármű elindítását.	4 tűs csatlakozó (dugó) 3. tűje 4 tűs csatlakozó (aljzat) 3. tűje
④	Testelés	4 tűs csatlakozó (dugó) 4. tűje

A beszerelésnél és az alkatrészek kezelésénél tartsa be a biztonsági óvintézkedéseket

Légzsákkal rendelkező járműbe való szerelés esetén soha ne szerelje a berendezést olyan helyre, ahol akadályozná a légszák működését vagy a légszákrendszer burkolatát.

Ellenkező esetben a légszákok nyílásakor a jármű utasainak súlyos sérülését okozhatja.

Az alkoholszondás indításgátló berendezést úgy kell elhelyezni, hogy az ne akadályozza a járműből való kilátást vagy a jármű kezelőszerveinek működtetését.



HONDA

e:Ny1 EV 2023- (RS1)

Összeszerelési útmutató:

(Jobb oldali hajtás)

Csatlakozási pont helye:

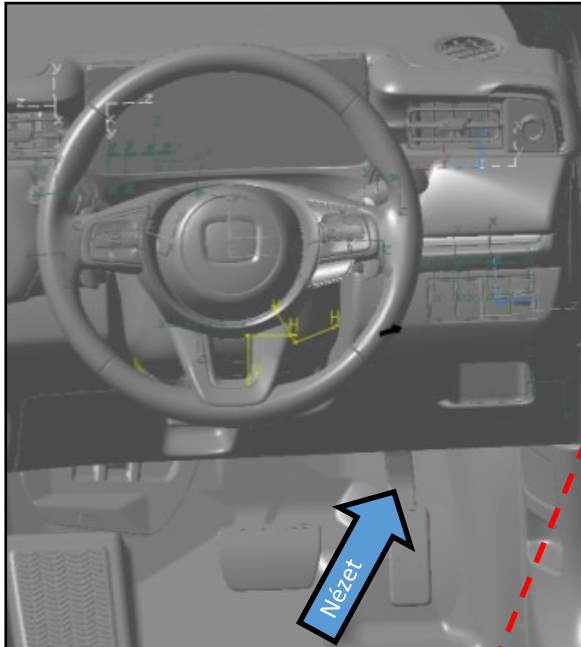

Nézet

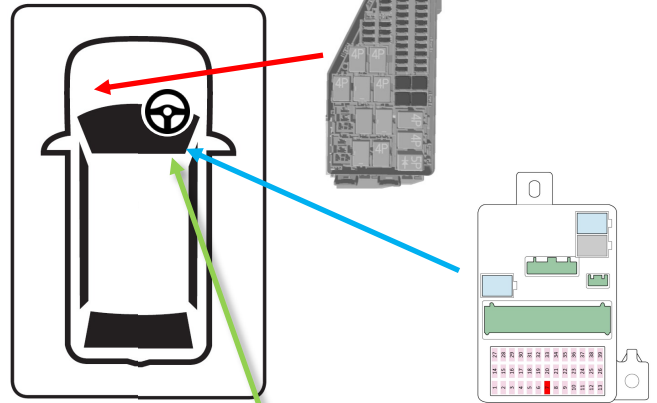
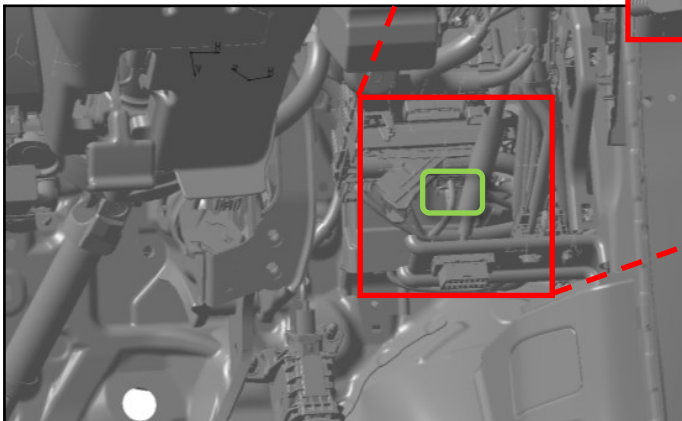

4 tűs vezeték és általános vezeték csatlakozó

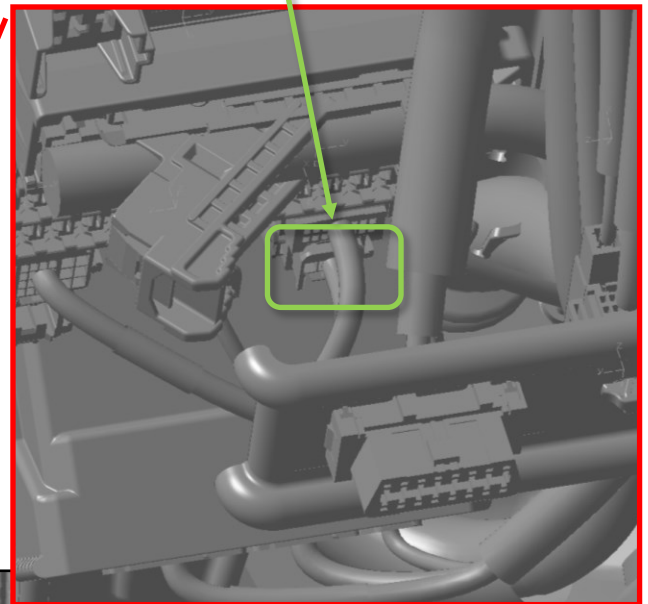



HONDA

e:Ny1 EV 2023- (RS1)

Összeszerelési útmutató:

(Balkormányos hajtás)

Csatlakozási pont helye:

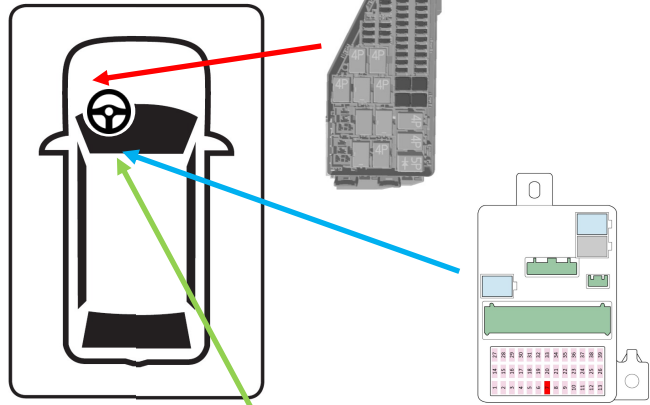
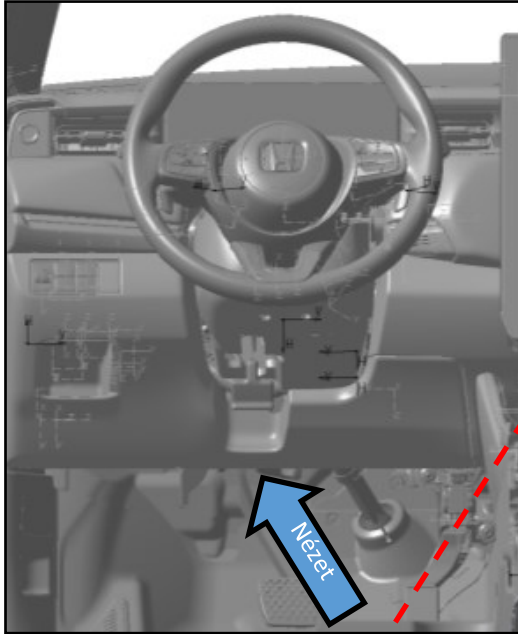

4 tűs vezeték és általános vezeték csatlakozó

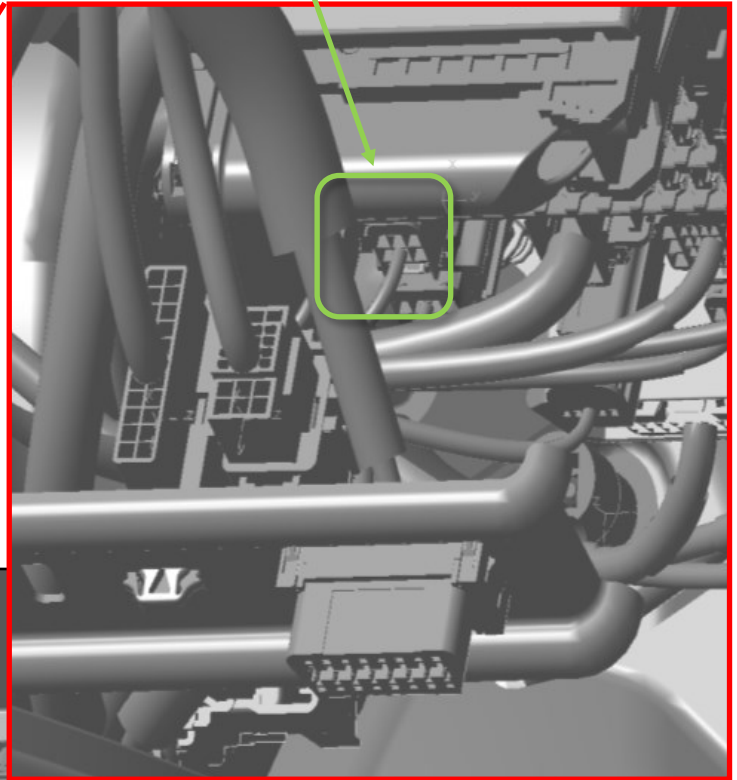

Nézet



**Csatlakozási pont:**

4 tűs vezeték és általános vezeték csatlakozó

Kösse le a csatlakozót és csatlakoztassa egymáshoz a dugaszt és aljzatot a kompatibilis YAZAKI gyártmányú csatlakozókkal és érintkezőkkel.

Csatlakozó típusa: YAZAKI

7186-8849 (dugó)

7187-8854 (aljzat)

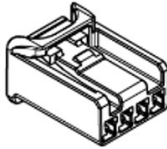
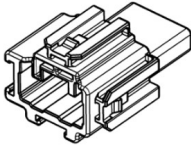

Dugasz érintkezők*

Aljzat érintkezők*

7114-7386-02 (S)

7116-7389-02 (S)

7114-7387-02 (M)

7116-7390-02 (M)

7114-7388-02 (L)

7116-7391-02 (L)

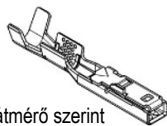
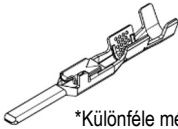

*Különböző méretek, vezetékátmérő szerint

A panel eltávolítása:

Az ábrán a jobb kormányos látható, a balkormányos ennek tükörképe.

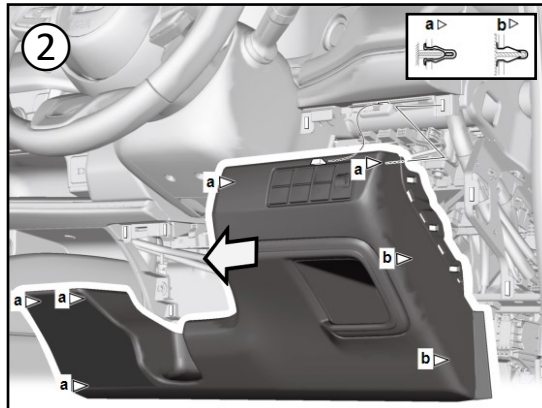
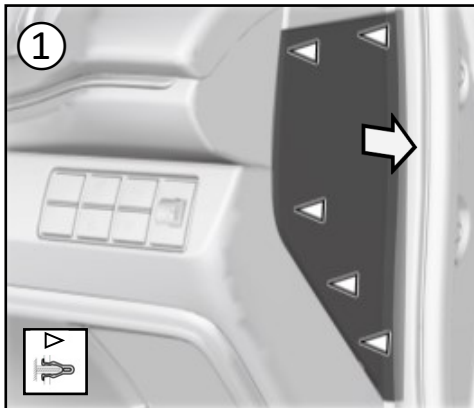
**A jármű működtetésének módosítása:**

Nem vonatkozik.

Az alkoholszonda és az alkoholszondás indításgátló egység beszerelése:**Javasolt beszerelési helyzet:**

Olyan pozícióban szerelje fel, hogy az ne zavarja a járművezetőt a kilátásban.

Hová ne szerelje fel:

Ne szerelje fel a légszák kinyílási területére.