

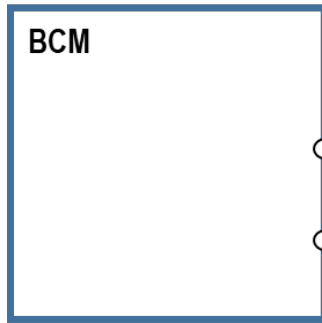

## Έγγραφο εγκατάστασης για αλκοολόμετρα

Σχηματική παράσταση σύνδεσης:



Θέσεις ασφάλειας:

Στο κουτί ασφαλειών κάτω από το καπό

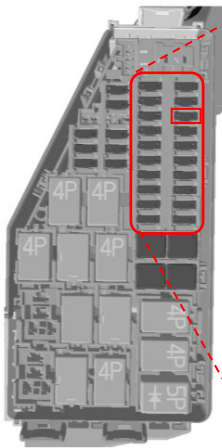

1	13
2	14
3	15
4	16
5	17
6	18
7	19
8	20
9	21
10	22
11	23
12	24

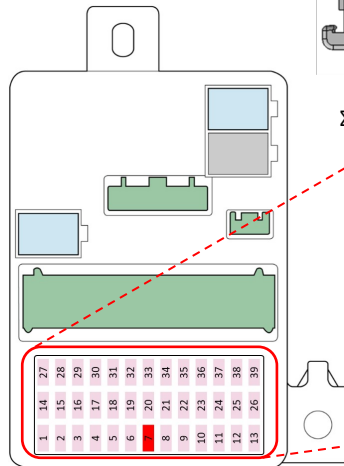

Στο κουτί ασφαλειών κάτω από το ντουλαπάκι συνοδηγού

27	28	29	30	31	32	33	34	35	36	37	38	39
14	15	16	17	18	19	20	21	22	23	24	25	26
1	2	3	4	5	6	7	8	9	10	11	12	13

Φίσα 4 ακίδων σύρμα σε σύρμα

(Βλ. οδηγίες συναρμολόγησης για τη θέση)

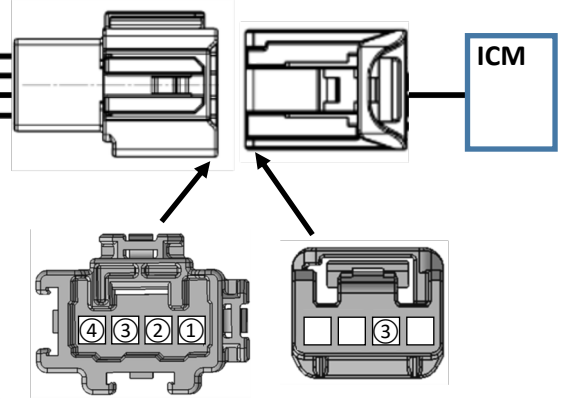

	Λειτουργία	Θέση σύνδεσης
①	Παροχή μπαταρίας (+B), χωρίς παρεμπόδιση (Ασφάλεια 15 - Στο κουτί ασφαλειών κάτω από το καπό - όριο 10A)	Ακίδα 1 από φίσα 4 ακίδων (Αρσενικό)
②	Ισχύς ανάφλεξης (IG1) (Όχημα σε ετοιμότητα) (όριο 10A) (Ασφάλεια 11 - Στο κουτί ασφαλειών κάτω από το ντουλαπάκι συνοδηγού)	Ακίδα 2 από φίσα 4 ακίδων (Αρσενικό)
③	Λειτουργία κινητήρα (Σήμα εκκίνησης) (STRQ) Εμποδίζει το όχημα να εκκινηθεί αν το κύκλωμα είναι ανοιχτό.	Ακίδα 3 από φίσα 4 ακίδων (Αρσενικό) Ακίδα 3 από φίσα 4 ακίδων (Θηλυκό)
④	Γείωση	Ακίδα 4 από φίσα 4 ακίδων (Αρσενικό)

### Θα πρέπει να ληφθούν υπόψη οι κίνδυνοι ασφάλειας κατά την εγκατάσταση και τα στοιχεία

Όταν εγκαθίσταται σε οχήματα που είναι εξοπλισμένα με αερόσακους, βεβαιωθείτε ότι δεν εγκαθιστάτε ποτέ συσκευές ή καλωδίωση σε ένα μέρος όπου θα μπορούσαν να παρεμποδίσουν τα εξαρτήματα ανοίγματος αερόσακου ή τη λειτουργία του αερόσακου.

Σε περίπτωση έκτακτης ανάγκης, αυτό ενδέχεται να έχει σοβαρή επίπτωση στους επιβάτες.

Όταν εγκαθιστάτε τη συσκευή αλκοολόμετρου στο ταμπλό οργάνων, εγκαταστήστε την έτσι ώστε να μην παρεμποδίζει την ορατότητα του οδηγού ή τα χειριστήρια του οχήματος.



Οδηγίες συναρμολόγησης:

(RHD)

Θέση σημείου σύνδεσης:

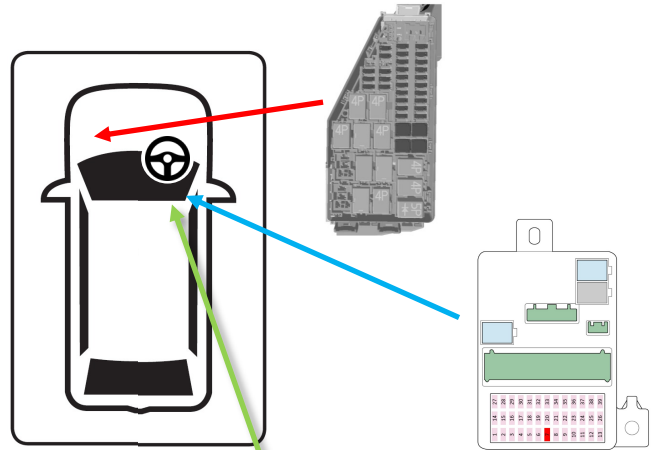
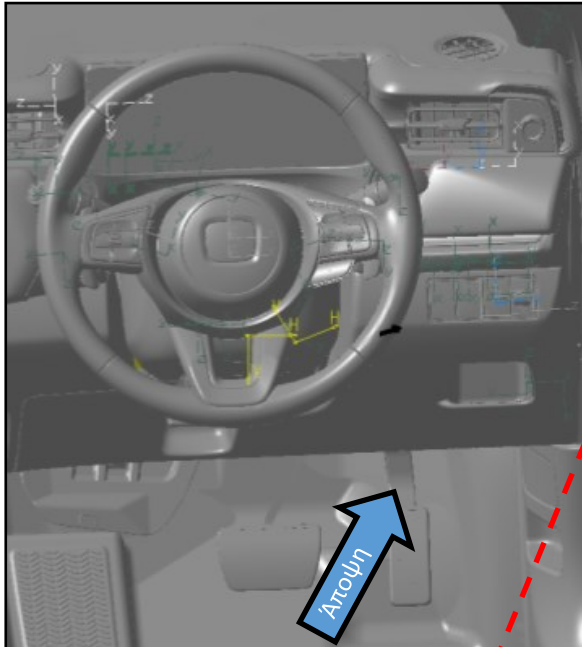

Φίσα 4 ακίδων σύρμα σε σύρμα

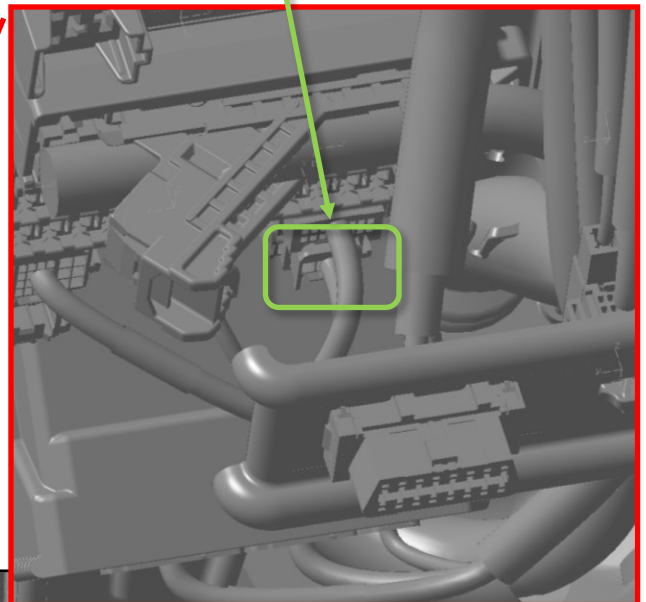

Αποψη

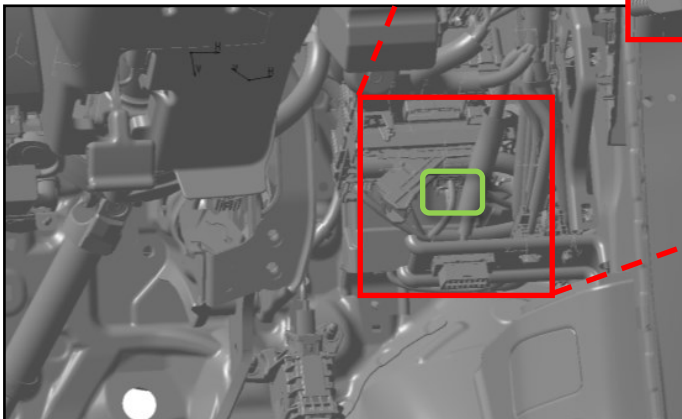



**HONDA**

e:Ny1 EV 2023- (RS1)

Οδηγίες συναρμολόγησης:

(LHD)

Θέση σημείου σύνδεσης:

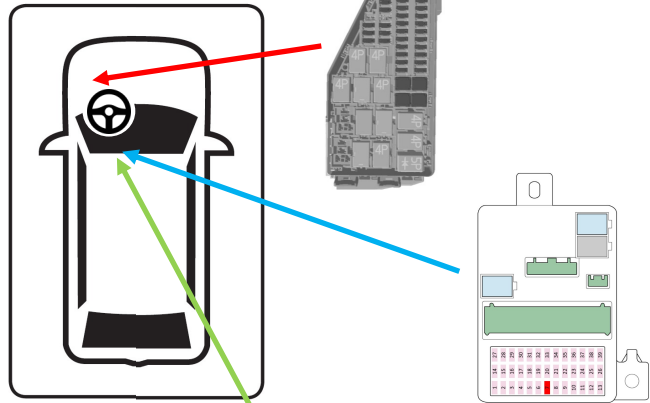
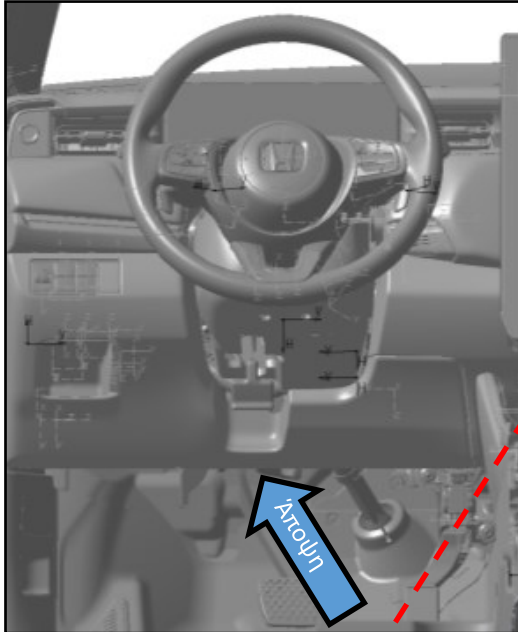

Φίσα 4 ακίδων σύρμα σε σύρμα

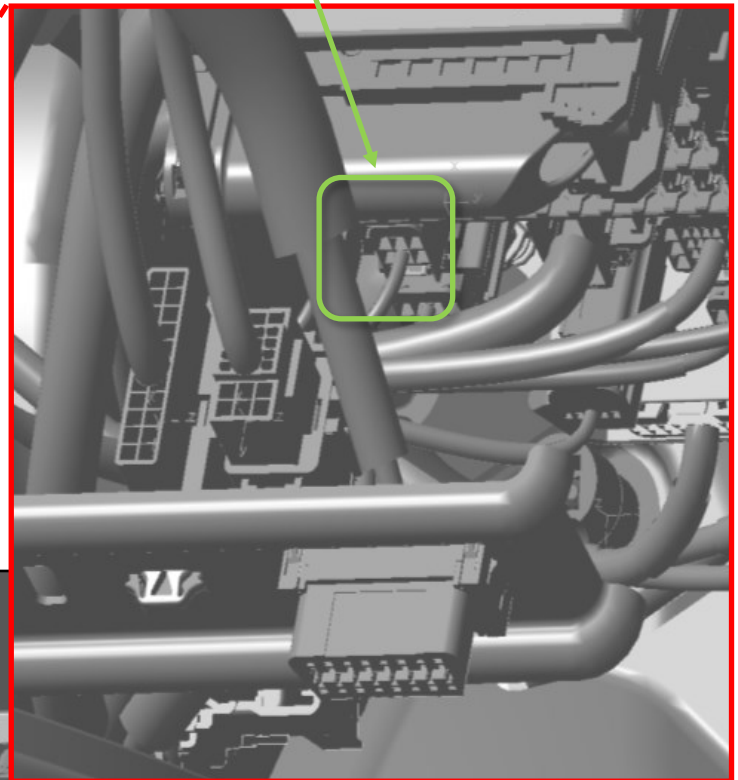

Άποψη



**Σημείο σύνδεσης:**

Φίσα 4 ακίδων σύρμα σε σύρμα

Αποσυνδέστε τη φίσα και κάντε τις συνδέσεις μεταξύ των αρσενικών και θηλυκών φισών με συμβατές φίσες και ακροδέκτες που κατασκευάζονται από την YAZAKI.

**Τύπος φίσας: YAZAKI**

7186-8849 (Αρσενικό)

7187-8854 (Θηλυκό)

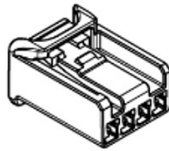
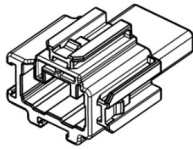

Αρσενικοί ακροδέκτες\*

Θηλυκοί ακροδέκτες\*

7114-7386-02 (S)

7116-7389-02 (S)

7114-7387-02 (M)

7116-7390-02 (M)

7114-7388-02 (L)

7116-7391-02 (L)

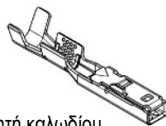

\*Διαφορετικά μεγέθη ανά μετρητή καλωδίου

**Αφαίρεση πλαισίου:**

Προβάλλεται το RHD, το LHD είναι κατοπτρική εικόνα.

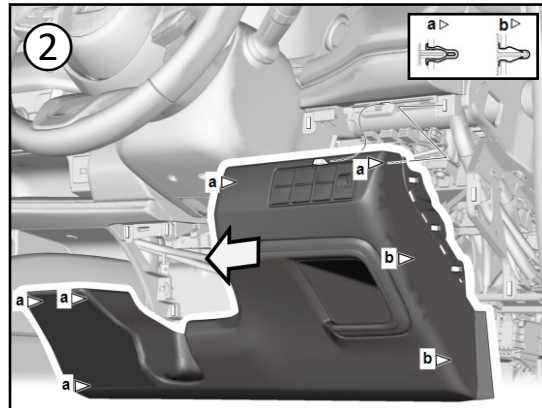
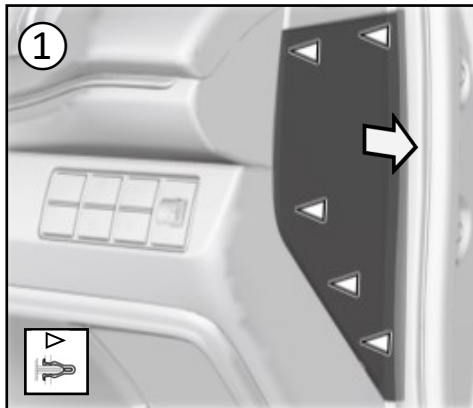
**Τροποποίηση λειτουργίας οχήματος:**

Δεν ισχύει κανένα.

**Θέση τοποθέτησης σετ χειρός συσκευής αλκοολόμετρου και μονάδας ελέγχου συσκευής αλκοολόμετρου:****Προτεινόμενη θέση εγκατάστασης:**

Εγκαταστήστε το σε μια θέση που δεν παρεμποδίζει τη λειτουργία οδήγησης ή την ορατότητα.

**Θέσεις όπου δεν πρέπει να εγκαθίσταται:**

Μην το εγκαθιστάτε στην περιοχή ανάπτυξης του αερόσακου.