

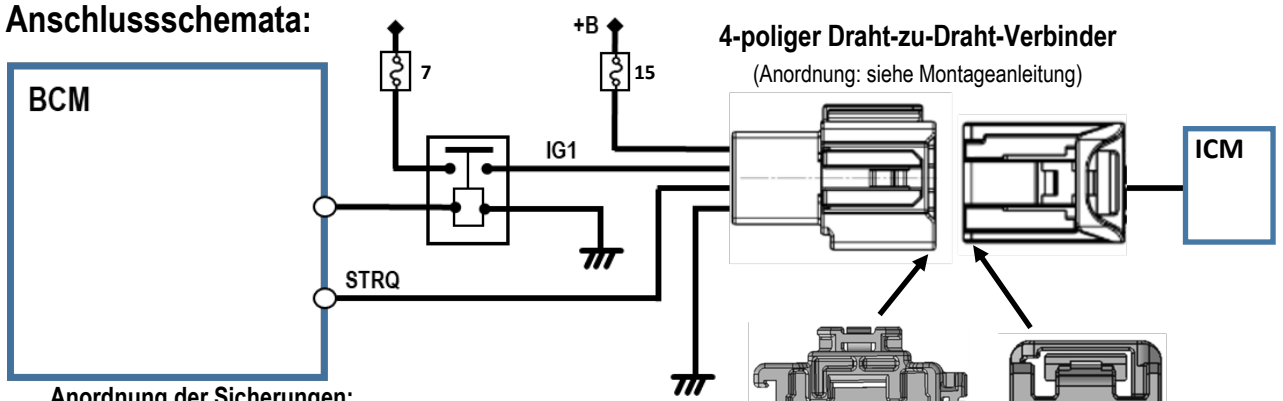

Dokumente zum Einbau von Alkohol-Wegfahrsperrern

Anschlussschemata:



Anordnung der Sicherungen:

Sicherungskasten unter der Motorhaube

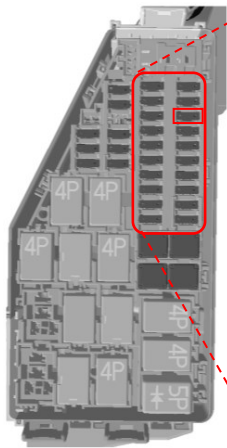

1	13
2	14
3	15
4	16
5	17
6	18
7	19
8	20
9	21
10	22
11	23
12	24

Sicherungskasten unter dem Armaturenbrett

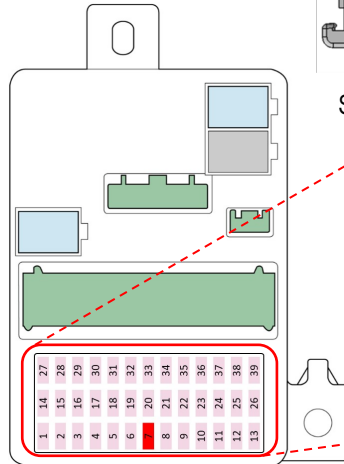

27	28	29	30	31	32	33	34	35	36	37	38	39
14	15	16	17	18	19	20	21	22	23	24	25	26
1	2	3	4	5	6	7	8	9	10	11	12	13

	Function	Position of connection
①	Batterieversorgung (+B), nicht blockierend (Sicherung 15 - Sicherungskasten unter der Motorhaube - Grenzwert 10 A)	Pin 1 des 4-poligen Steckers (Stift)
②	Zündenergie (IG1) (Fahrzeug bereit) (Sicherung 7 - Sicherungskasten unter dem Armaturenbrett - Grenzwert 10 A)	Pin 2 des 4-poligen Steckers (Stift)
③	Motorbetrieb (Startsignal) (STRQ) Verhindert das Anlassen des Fahrzeugs, wenn der Stromkreis offen ist.	Pin 3 des 4-poligen Steckers (Stift) Pin 3 des 4-poligen Steckers (Buchse)
④	Erdung	Pin 4 des 4-poligen Steckers (Stift)

Sicherheitsrisiken bei der Installation und zu berücksichtigende Punkte

Achten Sie beim Einbau in Fahrzeuge, die mit Airbags ausgestattet sind, darauf, dass Sie keine Geräte oder Kabel an einer Stelle anbringen, die die Teile der Airbagabdeckung oder die Funktion des Airbags beeinträchtigen könnten.
In einem Notfall kann dies schwerwiegende Folgen für die Fahrgäste haben.

Wenn Sie die Alkohol-Wegfahrsperrung am Armaturenbrett installieren, bringen Sie diese so an, dass sie die Sicht des Fahrers oder die Bedienung des Fahrzeugs nicht behindert.



Montageanleitung:

(RHD)

Anordnung des Anschlusses:

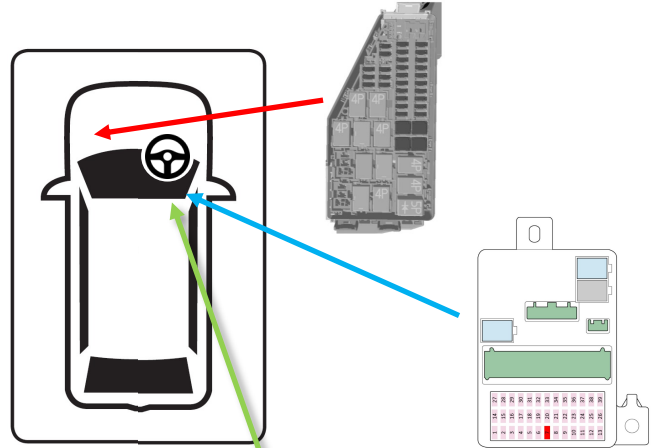
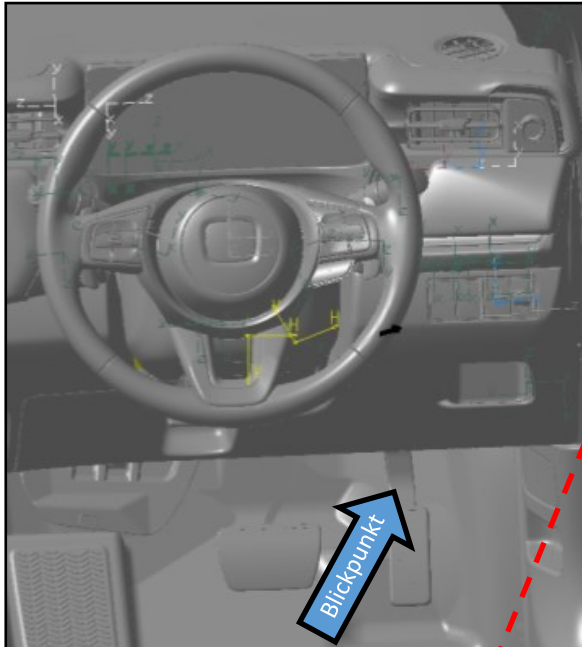

4-poliger Draht-zu-Draht-Verbinder

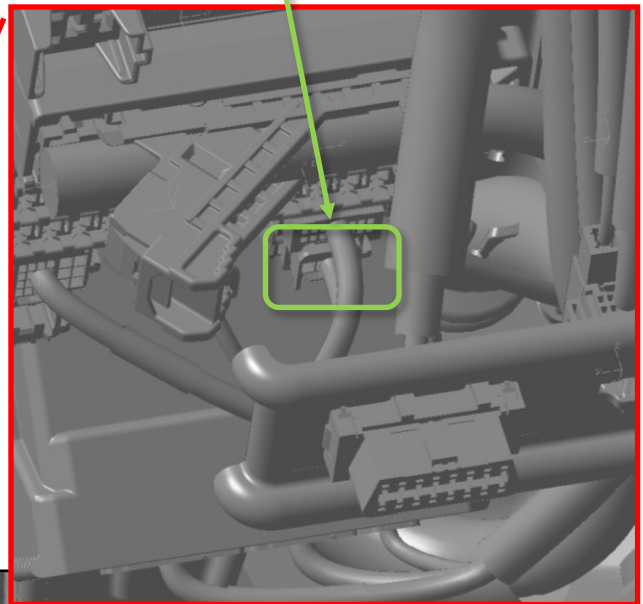

Blickpunkt

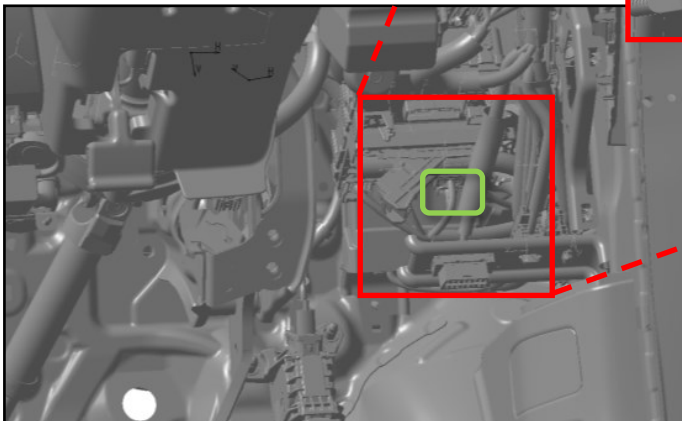



Montageanleitung:

(LHD)

Anordnung des Anschlusses:

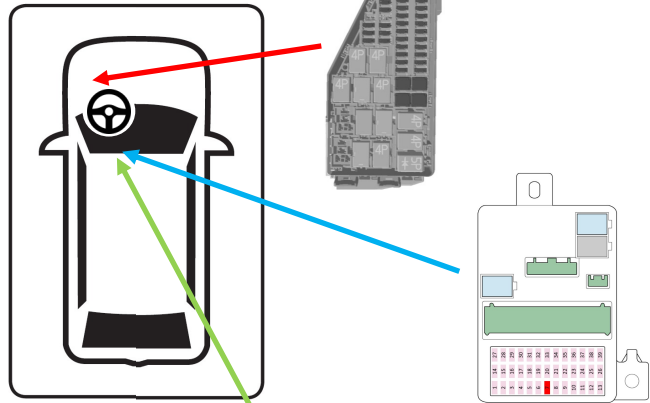
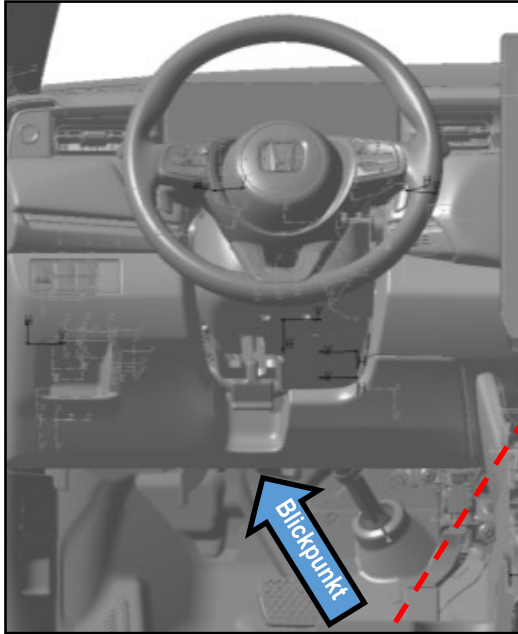

4-poliger Draht-zu-Draht-Verbinder

Blickpunkt

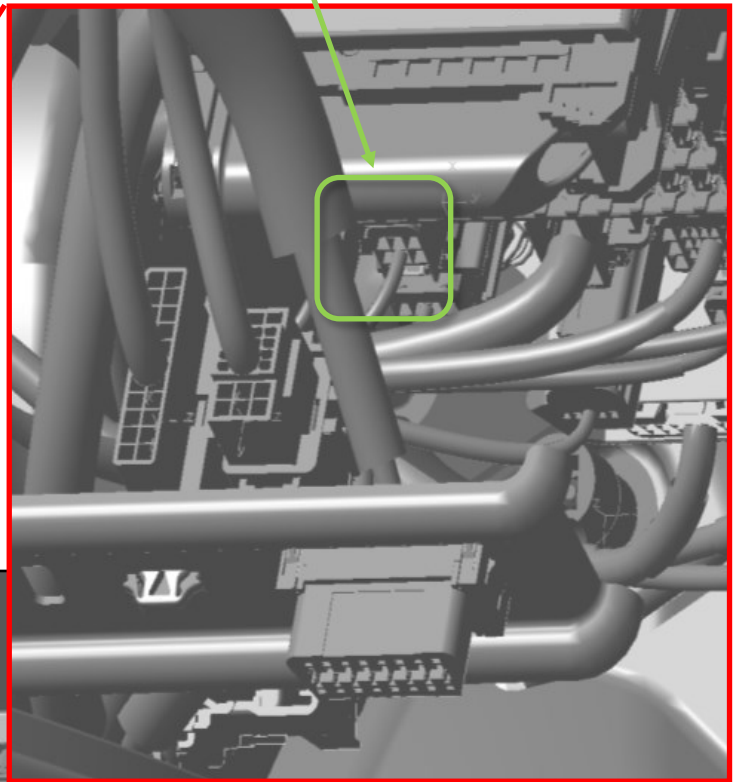
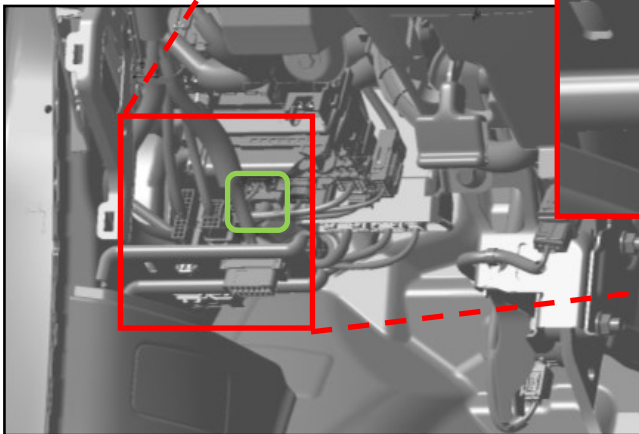

**Anschlussstelle:**

4-poliger Draht-zu-Draht-Verbinder

Ziehen Sie den Stecker ab und stellen Sie die Verbindungen zwischen Stecker und Buchse mit kompatiblen Steckern und Klemmen von YAZAKI her.

Steckertyp: YAZAKI

7186-8849 (Stift)

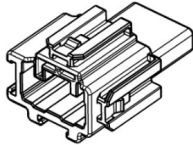

Steckerklemmen*

7114-7386-02 (S)

7114-7387-02 (M)

7114-7388-02 (L)

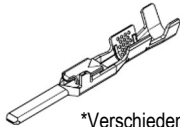

7187-8854 (Buchse)

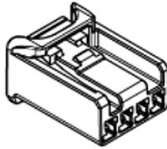

Buchsenklemmen*

7116-7389-02 (S)

7116-7390-02 (M)

7116-7391-02 (L)

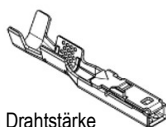

*Verschiedene Größen nach Drahtstärke

Entfernen des Panels:

RHD abgebildet, LHD ist ein Spiegelbild.

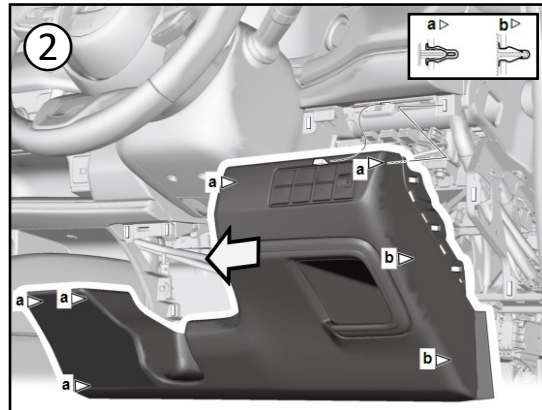
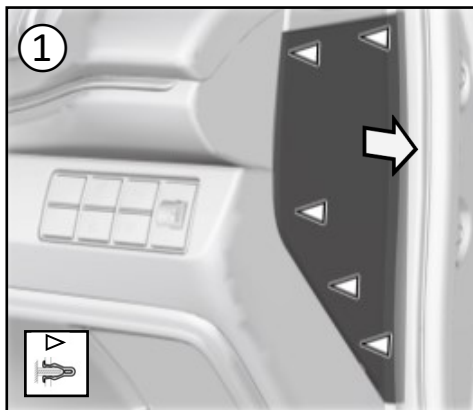
**Änderung des Fahrzeugbetriebs:**

Nicht zutreffend.

Einbau des Alkohol-Interlock-Handgeräts und des Alkohol-Interlock-Steuergeräts:**Empfohlene Einbauweise:**

Bringen Sie das Gerät so an, dass der Fahrbetrieb und die Sicht nicht beeinträchtigt werden.

Stellen, an denen es nicht installiert werden sollte:

Nicht in den Entfaltungsbereich der Airbags einbauen.