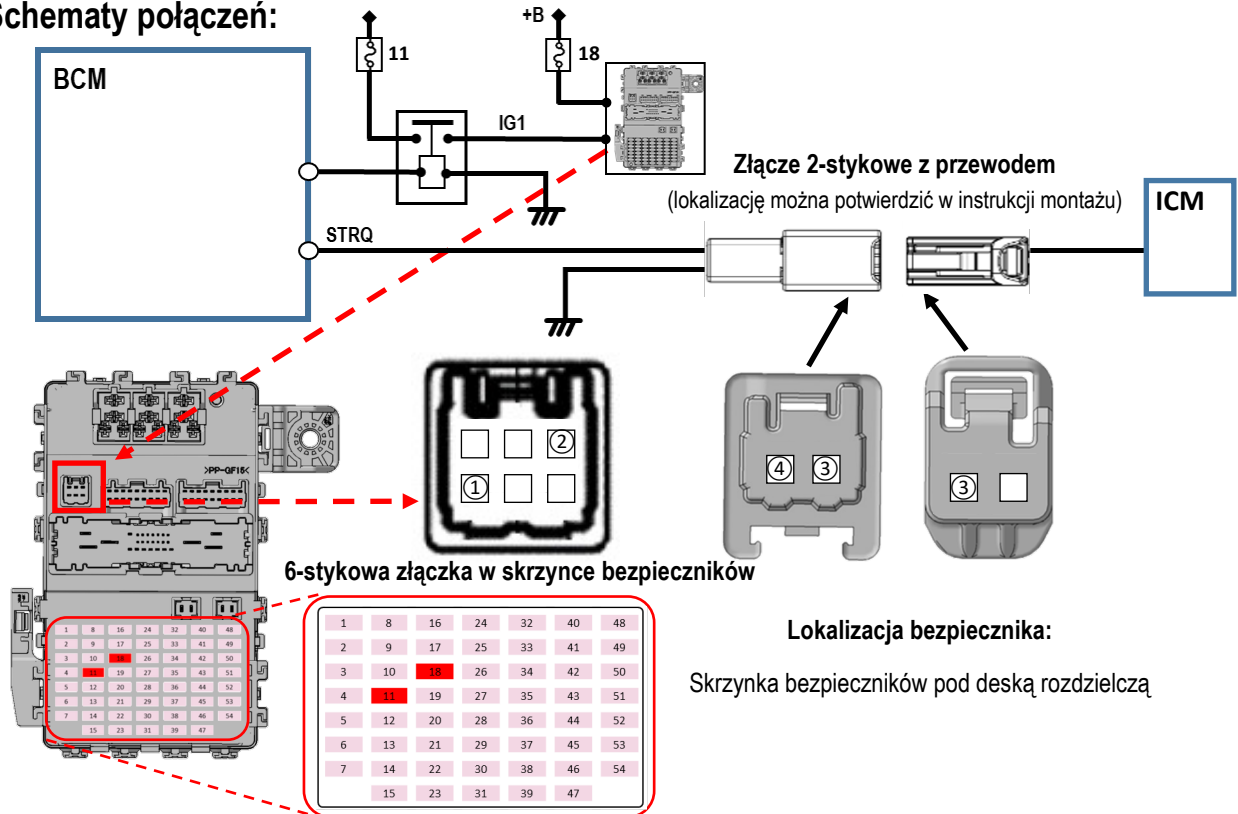

**Dokument instalacji blokad alkoholowych****Schematy połączeń:**

	<b>Funkcja</b>	<b>Miejsce połączenia</b>
①	Zasilanie akumulatora (+B), bez blokowania (Bezpiecznik 18 – limit 20 A)	Styk 6 złączki 6-stykowej w skrzynce bezpieczników (męski)
②	Zasilanie zapłonu (IG1) (pojazd gotowy) (Bezpiecznik 11 – limit 10 A)	Styk 1 złączki 6-stykowej w skrzynce bezpieczników (męski)
③	Praca silnika (sygnał rozruchu) (STRQ) Uniemożliwia rozruch pojazdu, jeśli obwód jest otwarty.	Styk 1 złączki 2-stykowej (męski) Styk 1 złączki 2-stykowej (żeński)
④	Uziemienie	Styk 2 złączki 2-stykowej (męski)

**Zagrożenia dla bezpieczeństwa podczas instalacji i kwestie, które należy uwzględnić**

Podczas instalowania w pojazdach wyposażonych w poduszki powietrzne nigdy nie należy instalować żadnych urządzeń lub okablowania w miejscu, które mogłoby zakłócać działanie pokrywy poduszki powietrznej lub jej elementów.

W razie wypadku może to mieć poważny wpływ na pasażerów.

W przypadku montażu urządzenia blokady alkoholowej na desce rozdzielczej należy zainstalować je w taki sposób, aby nie zasłaniało widoku kierowcy na drogę lub przyrządy sterowania.



**Instrukcja montażu:**

**Wersja prawostronna (RHD)**

**Miejsce punktu podłączenia:**

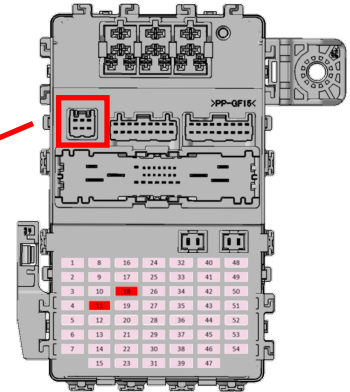
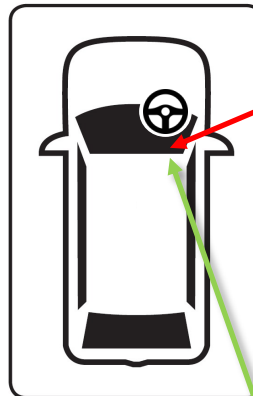
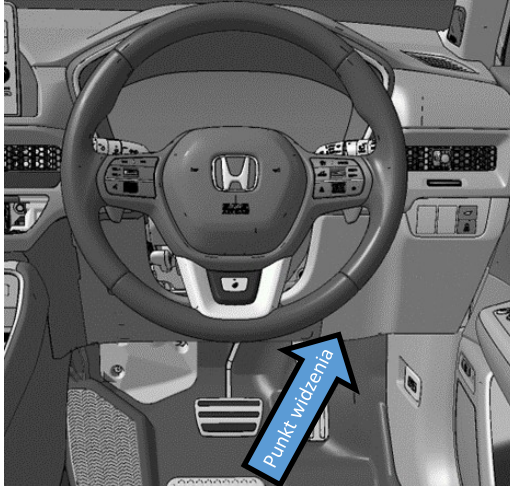

Złącze 2-stykowe z przewodem

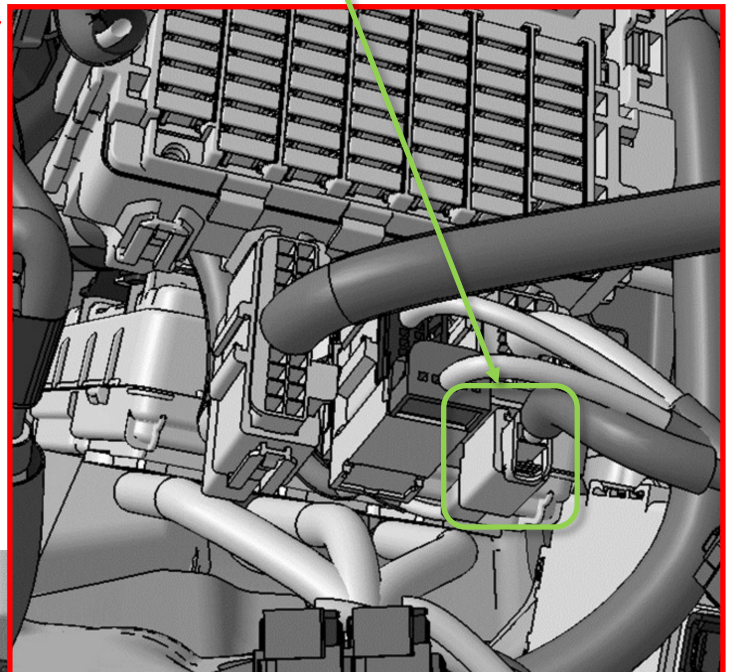

Punkt widzenia

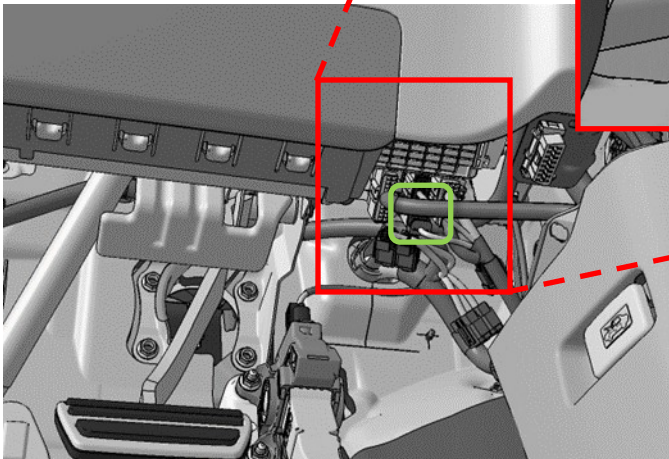



**Instrukcja montażu:**

**Wersja lewostronna (LHD)**

**Miejsce punktu podłączenia:**

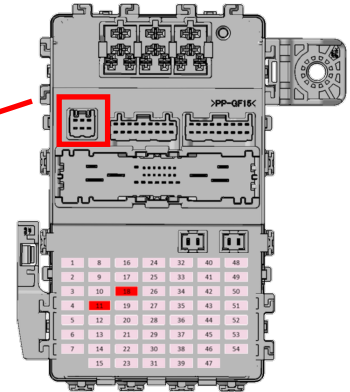
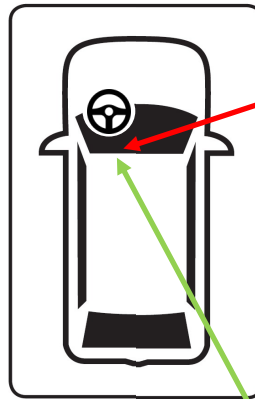
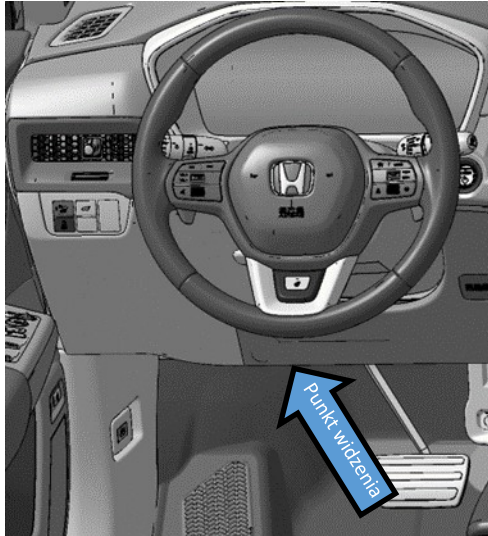

Złącze 2-stykowe z przewodem

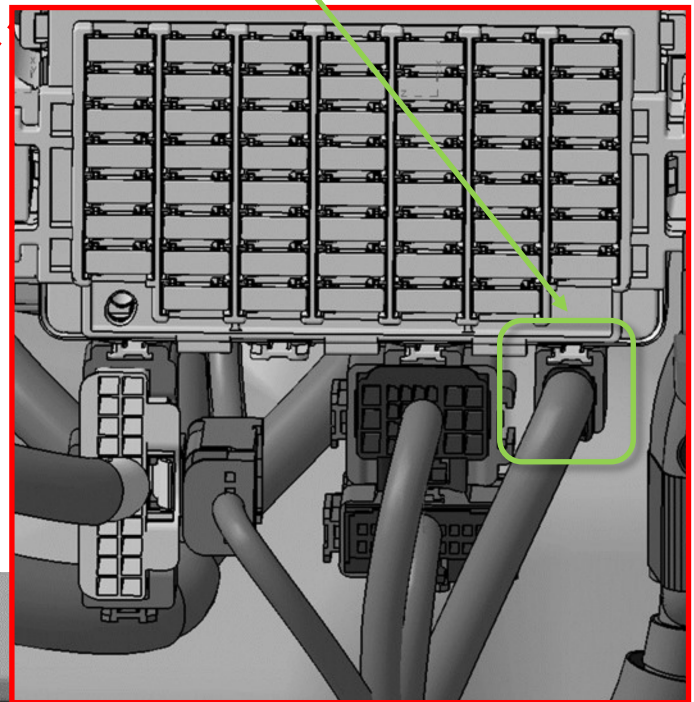

Punkt widzenia

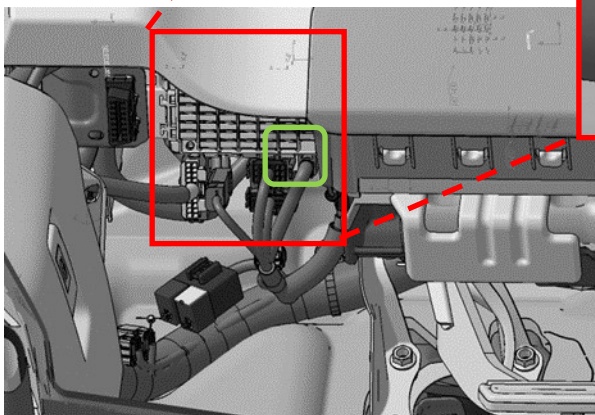

**Punkt podłączenia:**

Złącze 2-stykowe z przewodem

Odłącz złączkę i połącz złączki męskie i żeńskie z odpowiednimi złączkami i zaciskami firmy YAZAKI.

6-stykowa złączka w skrzynce bezpieczników

Podłącz za pomocą żeńskiej 6-stykowej złączki i zacisków firmy YAZAKI

**Typ złączki: YAZAKI**

7186-8845 (Męska 2-stykowa)

7187-8845 (Żeńska 2-stykowa)

7187-8846 (Żeńska 6-stykowa)

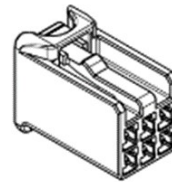
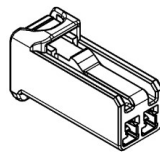
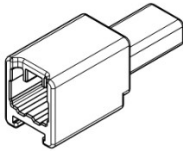

Styki męskie\*

7114-7386-02 (S)

7114-7387-02 (M)

7114-7388-02 (L)

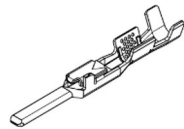

Styki żeńskie\*

7116-7389-02 (S)

7116-7390-02 (M)

7116-7391-02 (L)

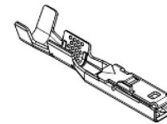

\*Różne rozmiary wg średnicy przewodu

**Demontaż panelu:**

Pokazana wersja lewostronna, wersja prawostronna jest lustrzanym odbiciem.

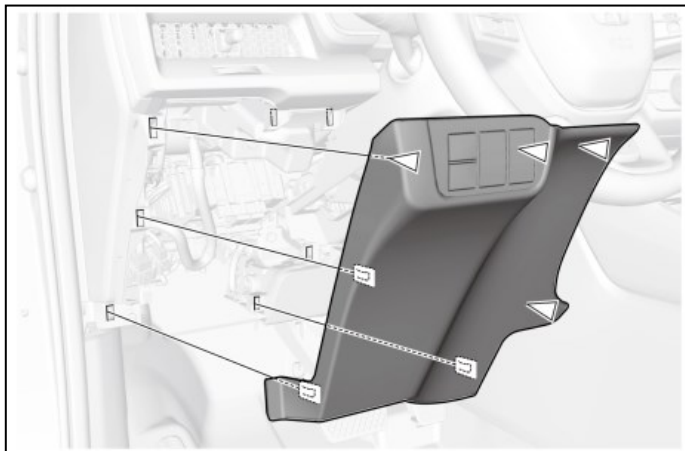
**Modyfikacja działania pojazdu:**

Nie dotyczy.

**Pozycja montażu zestawu z blokadą alkoholową i zespołu sterującego blokadą alkoholową:****Zalecana pozycja instalacji:**

Należy zainstalować w pozycji, która nie zakłóca pracy podczas jazdy ani nie ogranicza widoczności.

**Miejsca, w których nie wolno montować urządzenia:**

Nie wolno montować w obszarze detonacji poduszki powietrznej.