





**Οδηγίες συναρμολόγησης:**

**(RHD)**

**Θέση σημείου σύνδεσης:**

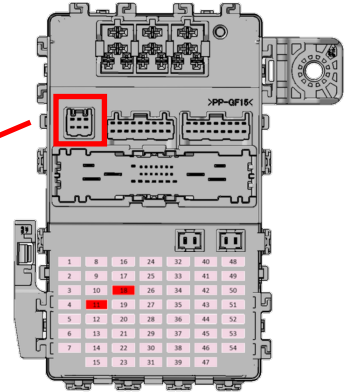
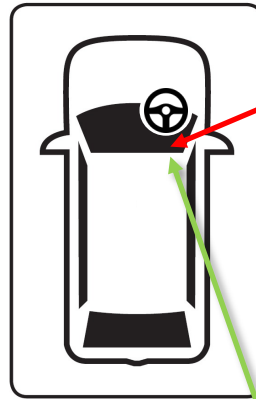
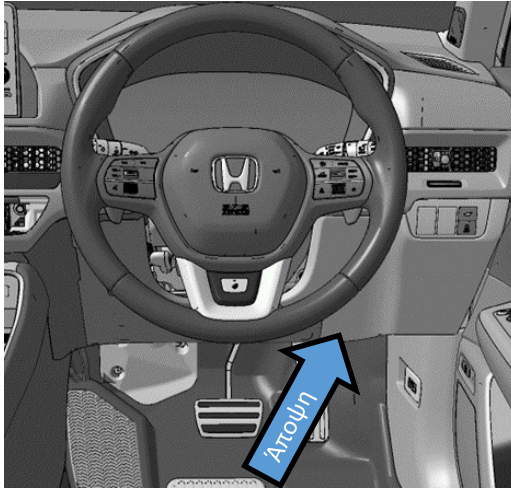

Φίσα 2 ακίδων σύρμα σε σύρμα

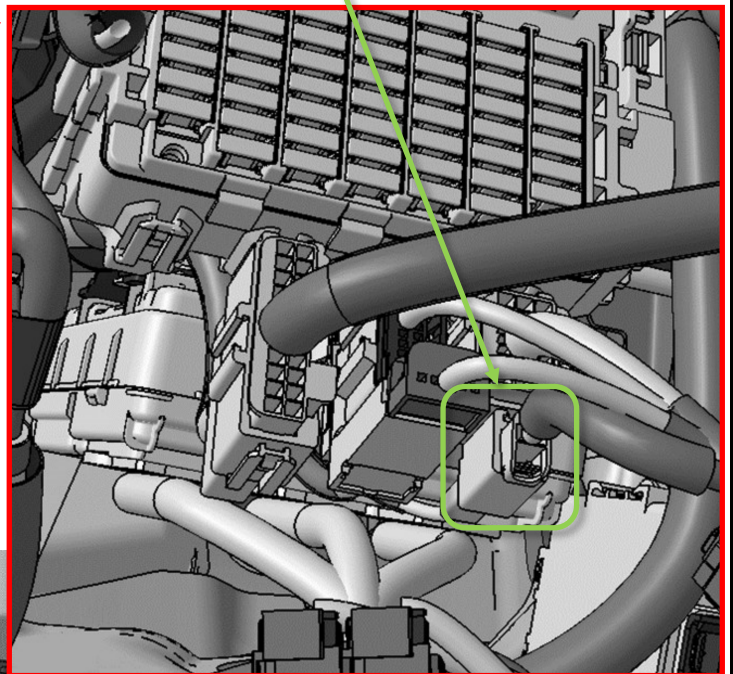

Αποψη

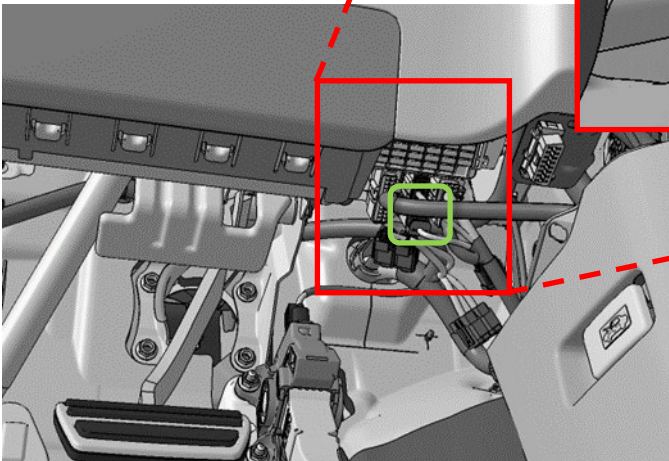



**Οδηγίες συναρμολόγησης:**

**(LHD)**

**Θέση σημείου σύνδεσης:**

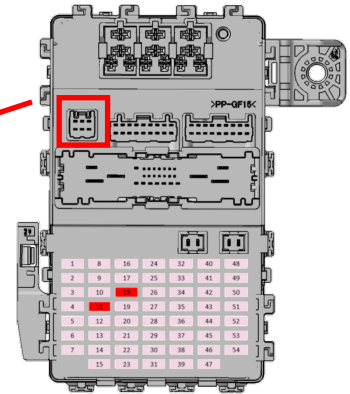
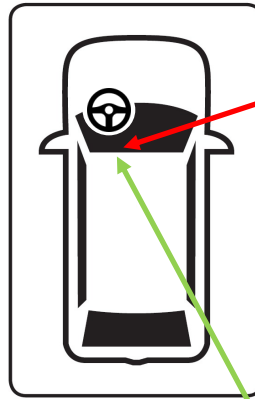
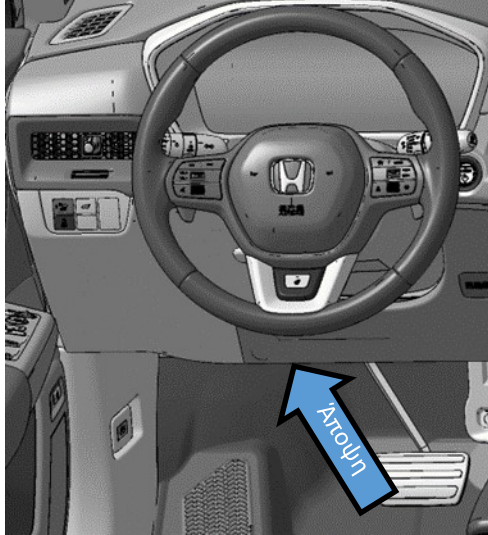

Φίσα 2 ακίδων σύρμα σε σύρμα

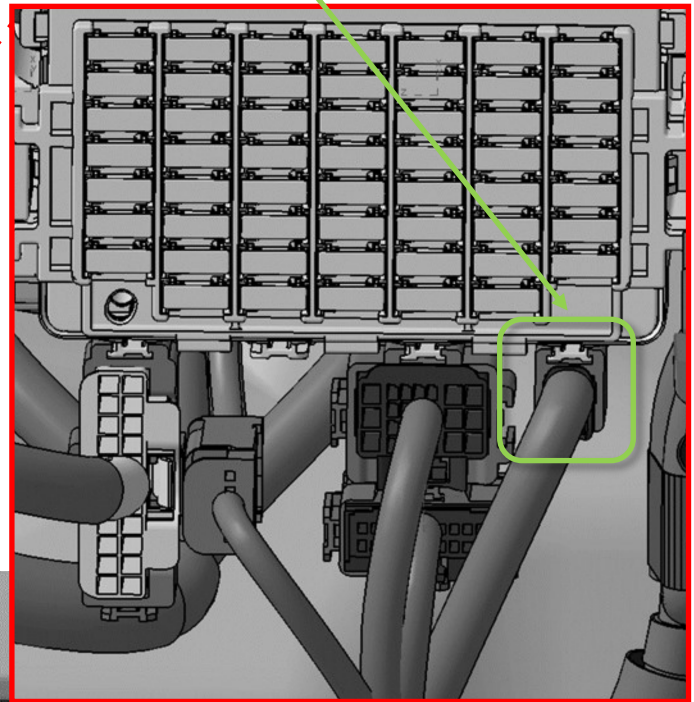

Αποψη

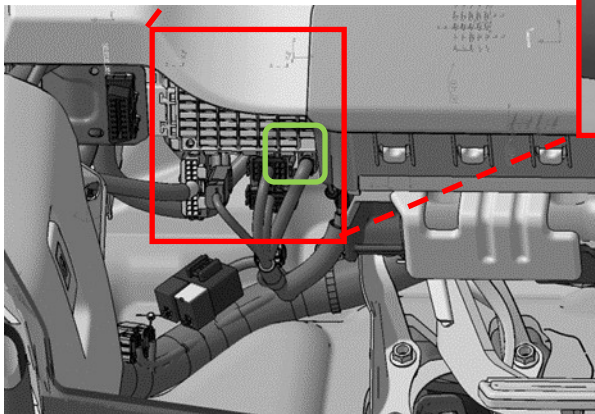

**Σημείο σύνδεσης:**

Φίσα 2 ακίδων σύρμα σε σύρμα

Αποσυνδέστε τη φίσα και κάντε τις συνδέσεις μεταξύ των αρσενικών και θηλυκών φισών με συμβατές φίσες και ακροδέκτες που κατασκευάζονται από την YAZAKI.

Σύνδεση κουτιού ασφαλειών 6 ακίδων

Συνδέστε χρησιμοποιώντας μια θηλυκή φίσα 6 ακίδων και ακροδέκτες που κατασκευάζονται από την YAZAKI

**Τύπος φίσας: YAZAKI**

7186-8845 (Αρσενική 2 ακίδων)

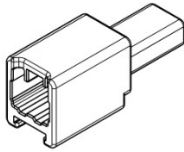

Αρσενικοί ακροδέκτες\*

7114-7386-02 (S)

7114-7387-02 (M)

7114-7388-02 (L)

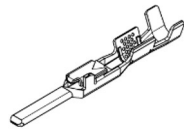

7187-8845 (Θηλυκή 2 ακίδων)

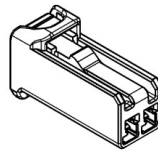

Θηλυκοί ακροδέκτες\*

7116-7389-02 (S)

7116-7390-02 (M)

7116-7391-02 (L)

7187-8846 (Θηλυκή 6 ακίδων)

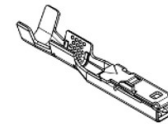
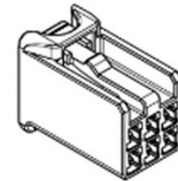

\*Διαφορετικά μεγέθη ανά μετρητή καλωδίου

**Αφαίρεση πλαισίου:**

Προβάλλεται το LHD, το RHD είναι κατοπτρική εικόνα.

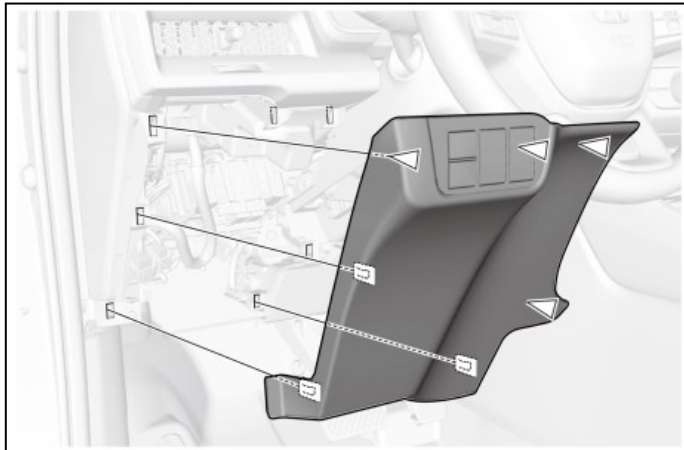
**Τροποποίηση λειτουργίας οχήματος:**

Δεν ισχύει κανένα.

**Θέση τοποθέτησης σετ χειρός συσκευής αλκοολόμετρου και μονάδας ελέγχου συσκευής αλκοολόμετρου:**

**Προτεινόμενη θέση εγκατάστασης:**

Εγκαταστήστε το σε μια θέση που δεν παρεμποδίζει τη λειτουργία οδήγησης ή την ορατότητα.

**Θέσεις όπου δεν πρέπει να εγκαθίσταται:**

Μην το εγκαθιστάτε στην περιοχή ανάπτυξης του αερόσακου.